



SMA Home Energy Solution mit Ersatzstromfunktion

Verschaltungsübersichten, Stromlaufpläne und Materiallisten

Inhaltsverzeichnis

1	SMA Home Energy Solution mit Ersatzstromfunktion	4
1.1	Aufgabe eines Ersatzstromsystems	4
1.2	Aufbau und Funktion eines Ersatzstromsystems	4
2	Überbrückungszeit und Eigenverbrauchsquote.....	7
3	Einsatzbedingungen eines Ersatzstromnetzes.....	9
3.1	Zertifizierungen und Zulassungen.....	9
3.2	Öffentliches Stromnetz	9
3.3	Leitungsschutzschalter in der Hausverteilung.....	11
3.4	Umschaltzeiten für elektrische Verbraucher	12
3.5	PV-Wechselrichter für Ersatzstromsysteme mit Sunny Island	12
3.5.1	Geeignete PV-Wechselrichter	12
3.5.2	Maximale AC-Leistung der PV-Wechselrichter	13
3.5.3	Frequenzabhängige Regelung der Wirkleistung am PV-Wechselrichter	14
3.5.4	Begrenzung der Wirkleistungseinspeisung auf 0 % oder 0 W	14
3.6	Batterien	14
3.6.1	Empfehlungen zur Batteriekapazität	14
3.6.2	Unterstützte Batterien	15
3.6.3	Batterienutzung.....	16
3.6.3.1	Batterienutzung durch den Sunny Island	16
3.6.3.2	Batterienutzung durch den Sunny Boy Smart Energy	18
3.6.3.3	Batterienutzung durch den Sunny Tripower Smart Energy	19
3.7	Batterie- und Hybrid-Wechselrichter	20
3.7.1	Überlastfähigkeit der Batterie- und Hybrid-Wechselrichter	20
3.7.1.1	Maximale Leistungsaufnahme der elektrischen Verbraucher beim Sunny Island	20
3.7.1.2	Maximale Leistungsaufnahme der elektrischen Verbraucher beim Sunny Boy Smart Energy	21
3.7.1.3	Maximale Leistungsaufnahme der elektrischen Verbraucher beim Sunny Tripower Smart Energy	22
3.7.2	Funktionen des Sunny Boy Smart Energy für das Ersatzstromsystem.....	23
3.7.3	Funktionen des Sunny Tripower Smart Energy für das Ersatzstromsystem	23
3.8	Kommunikation	23
4	Elektrischer Anschluss.....	25
4.1	Anschluss von Ersatzstromsystemen mit Sunny Island	25
4.1.1	Umschalteinrichtung für 1-phasiges Ersatzstromsystem mit allpoliger Trennung.....	25
4.1.2	Verschaltungsübersicht für 1-phasiges Ersatzstromsystem mit allpoliger Trennung	26
4.1.3	Umschalteinrichtung für 3-phasiges Ersatzstromsystem mit allpoliger Trennung.....	27
4.1.4	Verschaltungsübersicht für 3-phasiges Ersatzstromsystem mit allpoliger Trennung	28
4.1.5	Umschalteinrichtung für 1-phasiges Ersatzstromsystem ohne allpolige Trennung	29
4.1.6	Verschaltungsübersicht für 1-phasiges Ersatzstromsystem ohne allpolige Trennung	30
4.1.7	Umschalteinrichtung für 3-phasiges Ersatzstromsystem ohne allpolige Trennung	31
4.1.8	Verschaltungsübersicht für 3-phasiges Ersatzstromsystem ohne allpolige Trennung	32
4.2	Anschluss von Ersatzstromsystemen mit Sunny Boy Smart Energy	33
4.2.1	Verschaltungsübersicht für Ersatzstrom (1-phasig - TN).....	33
4.2.2	Verschaltungsübersicht für Ersatzstrom (1-phasig - TT)	34
4.2.3	Verschaltungsübersicht für Ersatzstrom mit Phasenkopplung (3-phasig - TN)	35
4.3	Anschluss von Ersatzstromsystemen mit Sunny Tripower Smart Energy	36
4.3.1	Verschaltungsübersicht für 3-phasiges Ersatzstromsystem mit optionalem Lastumschalter.....	36
5	Umschalteinrichtung	37
5.1	Anforderung der VDE-Anwendungsregel 2510-2.....	37
5.2	Beschaffung der automatischen Umschalteinrichtung	37
5.3	Regeln zum elektrischen Anschluss der automatischen Umschalteinrichtung	38

5.4	Für Ersatzstromsysteme mit Sunny Island: Materiallisten für Umschalteinrichtungen	38
5.4.1	Material für automatische Umschalteinrichtung eines 1-phasigen Ersatzstromsystems mit allpoliger Trennung	38
5.4.2	Material für automatische Umschalteinrichtung eines 3-phasigen Ersatzstromsystems mit allpoliger Trennung	41
5.4.3	Material für automatische Umschalteinrichtung eines 1-phasigen Ersatzstromsystems ohne allpolige Trennung	44
5.4.4	Material für automatische Umschalteinrichtung eines 3-phasigen Ersatzstromsystems ohne allpolige Trennung	46
5.5	Reihenfolge der Schaltvorgänge in der Umschalteinrichtung	48
5.5.1	Schaltvorgänge in der Umschalteinrichtung für Sunny Boy Smart Energy	48
5.5.2	Schaltvorgänge in der Umschalteinrichtung für Sunny Island	49
6	Planung der Montageorte.....	51
7	Erläuterung verwendeter Begriffe.....	52

1 SMA Home Energy Solution mit Ersatzstromfunktion

1.1 Aufgabe eines Ersatzstromsystems

Bei jedem Netzausfall trennt sich eine PV-Anlage vom öffentlichen Stromnetz und die am jeweiligen Hausnetz angeschlossenen elektrischen Verbraucher werden nicht mehr mit Energie versorgt.

Ein längerfristiger Netzausfall kann für die Betroffenen gravierende Folgen haben, z. B.:

- Haushalte und Firmen müssten ohne Heizung, Licht, Telefon und Computer auskommen.
- Kühlketten könnten unterbrochen werden.
- In landwirtschaftlichen Betrieben könnten z. B. Stalldurchlüftung und Wärmelampen ausfallen.

Um diese Versorgungslücke zu schließen, können bestehende PV-Anlagen zu Ersatzstromsystemen ausgebaut oder neue Anlagen als Ersatzstromsysteme geplant werden.

Die SMA Home Energy Solution mit Ersatzstromfunktion (Ersatzstromsystem) sorgt dafür, dass die elektrischen Verbraucher bei einem Netzausfall weiter versorgt werden. Dazu trennt eine automatische Umschalteneinrichtung das Hausnetz mit der PV-Anlage vom öffentlichen Stromnetz. Ein Batterie- oder Hybrid-Wechselrichter bildet daraufhin ein Ersatzstromnetz und die PV-Anlage kann die elektrischen Verbraucher versorgen. Wenn der Energiebedarf der aktiven elektrischen Verbraucher die aktuelle Leistung der PV-Anlage übersteigt, stellt die Batterie die fehlende Energie zur Verfügung.

i Hinweis zur Wirkleistungsbegrenzung auf 0 % oder 0 W

Wenn das SMA Home Energy Solution mit Ersatzstromfunktion mit einer Begrenzung der Wirkleistungseinspeisung auf 0 % oder 0 W betrieben wird, so steht bei einem Netzausfall keine PV-Energie zu Verfügung (siehe Kapitel 3.5.4, Seite 14).

1.2 Aufbau und Funktion eines Ersatzstromsystems



Abbildung 1: Prinzipieller Aufbau eines Ersatzstromsystems mit Batterie- und PV-Wechselrichter



Abbildung 2: Prinzipieller Aufbau eines Ersatzstromsystems mit Hybrid-Wechselrichter bei Netzausfall

Komponenten der SMA Home Energy Solution mit Ersatzstromfunktion

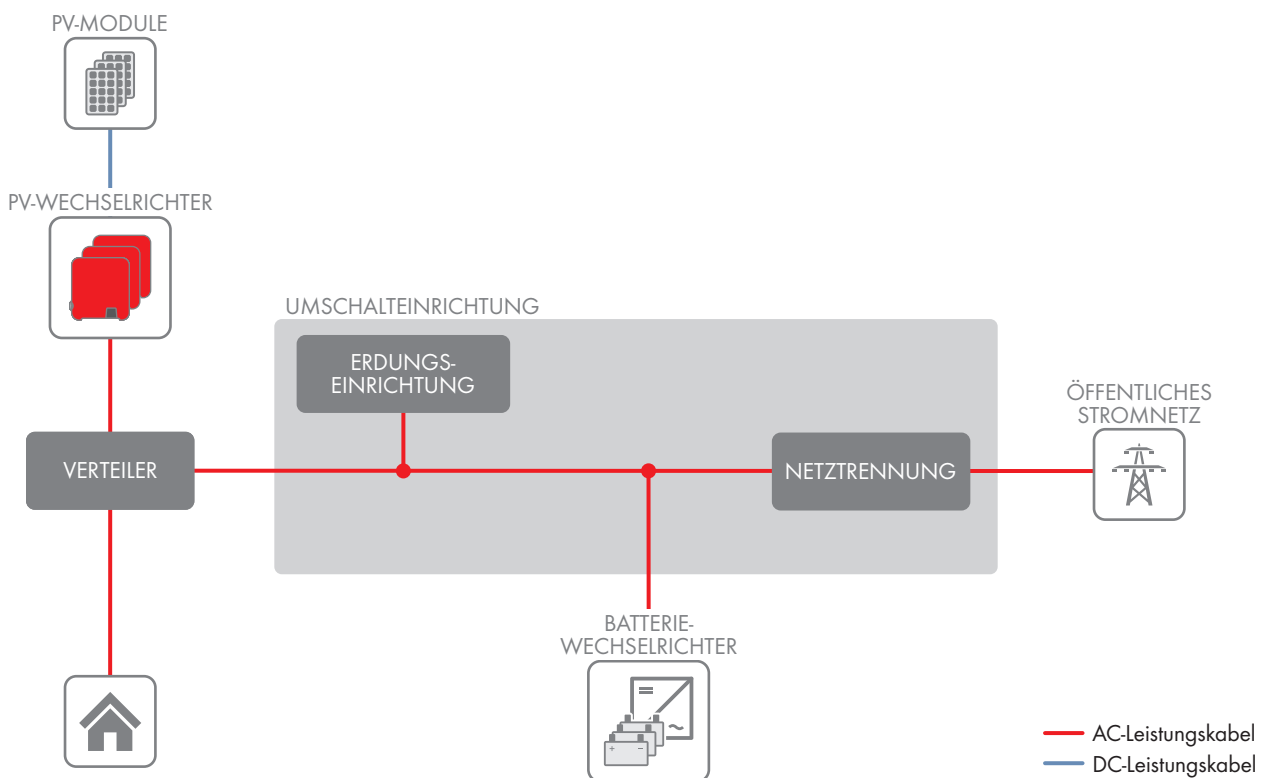
Komponente	Funktion
Batterie- oder Hybrid-Wechselrichter	<p>Der Batterie- oder Hybrid-Wechselrichter bildet bei Netzausfall ein Ersatzstromnetz und regelt in diesem Ersatzstromnetz die Energieverteilung. Im Netzparallelbetrieb sorgt der Batterie- oder Hybrid-Wechselrichter für die Optimierung von Eigenverbrauch oder Eigenversorgung.</p> <p>Folgende Batterie-Wechselrichter werden im Ersatzstromsystem eingesetzt:</p> <ul style="list-style-type: none"> • Sunny Island 4.4M / 6.0H / 8.0H <p>Folgende Hybrid-Wechselrichter werden im Ersatzstromsystem eingesetzt:</p> <ul style="list-style-type: none"> • Sunny Tripower 5.0 / 6.0 / 8.0 / 10.0 Smart Energy • Sunny Boy Smart Energy 3.6 / 4.0 / 5.0 / 6.0 / 8.0 / 9.0 <p>In einem 3-phasigen Hausnetz kann ein 1-phasiger Batterie-Wechselrichter nur an 1 Außenleiter angeschlossen werden und damit auch nur 1 Phase auf einen Netzausfall hin überwachen. Wenn der Netzausfall eintritt, werden aber alle Außenleiter des Hausnetzes vom öffentlichen Stromnetz getrennt.</p>

Batterie (nicht grafisch dargestellt)

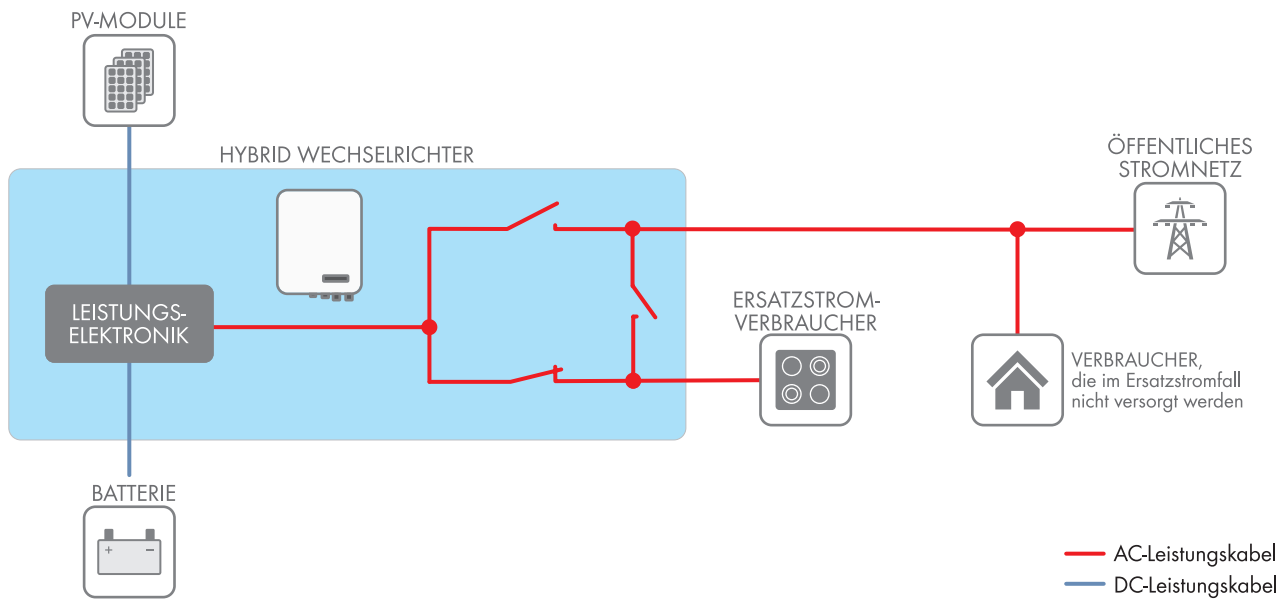
Die Batterie speichert überschüssige Energie aus der PV-Anlage. Diese Zwischenspeicherung dient im Netzparallelbetrieb zur Optimierung von Eigenverbrauch oder Eigenversorgung und bei Netzausfall zur Versorgung der elektrischen Verbraucher.

Batteriesicherung (nicht grafisch dargestellt)

Beim Einsatz des Sunny Island mit Bleibatterien muss eine Batteriesicherung installiert werden. Die Batteriesicherung sichert als externe DC-Sicherung die Batterieanschlussleitungen des Batterie-Wechselrichters ab. Außerdem ermöglicht die Batteriesicherung das DC-seitige Freischalten des Batterie-Wechselrichters.

Lithium-Ionen-Batterien benötigen in der Regel keine externe Batteriesicherung (siehe Dokumentation des Herstellers).

Komponenten der automatischen Umschalteinrichtung

i Beim Sunny Tripower Smart Energy ist die Umschalteinrichtung im Gerät integriert und muss nicht zusätzlich installiert werden.

Der Aufbau der Umschalteinrichtung ist abhängig von den länderspezifischen Anforderungen. Daher sind im Folgenden nur die wichtigsten Komponenten einer Umschalteinrichtung beschrieben.

Komponente	Funktion
Netztrennung	Die Funktionsgruppe Netztrennung ist Teil der Umschalteinrichtung des Ersatzstromsystems und trennt bei Netzausfall das Ersatzstromnetz vom öffentlichen Stromnetz.
Erdungseinrichtung	Bei allpoliger Trennung ist die Funktionsgruppe Erdungseinrichtung Teil der Umschalteinrichtung des Ersatzstromsystems und ermöglicht Schutz bei indirekter Berührung spannungsführender Teile. Dazu verbindet die Erdungseinrichtung im Inselnetzbetrieb Neutralleiter und Schutzerde (Sternpunktterdung).
Phasenkopplung (nicht grafisch dargestellt)	<p>Die Phasenkopplung ist eine optionale Funktion für ein 1-phasiges Ersatzstromsystem, das an ein 3-phasiges Hausnetz angeschlossen ist.</p> <p>Bei 1-phasigen Ersatzstromsystemen ist nur ein 1-phasiger Batterie- oder Hybridwechselrichter an die Umschalteinrichtung angeschlossen. Ohne Phasenkopplung ist deshalb bei Netztrennung nur 1 Außenleiter des Hausnetzes gegen Netzausfall geschützt, z. B. L1. Die beiden anderen Außenleiter können nicht geschützt werden, z. B. L2 und L3.</p> <p>Die Phasenkopplung ermöglicht bei Netztrennung ein Zusammenschalten der Außenleiter. Dadurch werden auch die beiden anderen Außenleiter mit Spannung versorgt. Das bedeutet, dass bei Netzausfall aus einem 3-phasigen Stromnetz ein 1-phasiges Stromnetz wird. Die Phasenkopplung kann für die Außenleiter L2 und L3 unabhängig eingeschaltet werden.</p>

2 Überbrückungszeit und Eigenverbrauchsquote

Dieses Kapitel beschreibt ein Verfahren, mit dem Sie Überbrückungszeit und Eigenverbrauchsquote für ein SMA Home Energy Solution mit Ersatzstromfunktion abschätzen können. Für die Batteriekapazität wird dabei ein Erfahrungswert eines typischen Ersatzstromsystems angenommen und durch die Abschätzung überprüft. Die im Beispiel angenommenen Werte zum Energiebedarf der elektrischen Verbraucher, zur Peak-Leistung der PV-Anlage und zur Batteriekapazität sind charakteristisch für ein Ersatzstromsystem in einem 1-Familien-Haus mit 4 Personen in Deutschland.

Schritt 1: Abschätzung der Eigenverbrauchsquote für ein SMA Home Energy Solution

Eingangsgrößen (Beispiel):

- Peak-Leistung der PV-Anlage: 5000 Wp
- Jahresenergiebedarf: 5000 kWh
- Gesamte Batteriekapazität: 10000 Wh, wovon der Wechselrichter 50 % zur Zwischenspeicherung von PV-Energie nutzt.

Die nutzbare Batteriekapazität beträgt damit 5000 Wh.

$$\frac{\text{Peak-Leistung}}{\text{Jahresenergiebedarf}} = \frac{5000 \text{ Wp}}{5000 \text{ kWh}} = 1 \text{ Wp/kWh}$$

$$\frac{\text{Nutzbare Batteriekapazität}}{\text{Jahresenergiebedarf}} = \frac{5000 \text{ Wh}}{5000 \text{ kWh}} = 1 \text{ Wh/kWh}$$

Übertragen Sie die errechneten Werte in das Diagramm zur Abschätzung der Eigenverbrauchsquote.



Abbildung 3: Abschätzung Eigenverbrauchsquote mit Zwischenspeicherung

Die Abschätzung ergibt, dass die Eigenverbrauchsquote bei einem Energiemanagement mit Zwischenspeicherung ca. 60 % beträgt.

Schritt 2: Abschätzung des Energiebedarfs bei Netzausfall

Eingangsgröße:

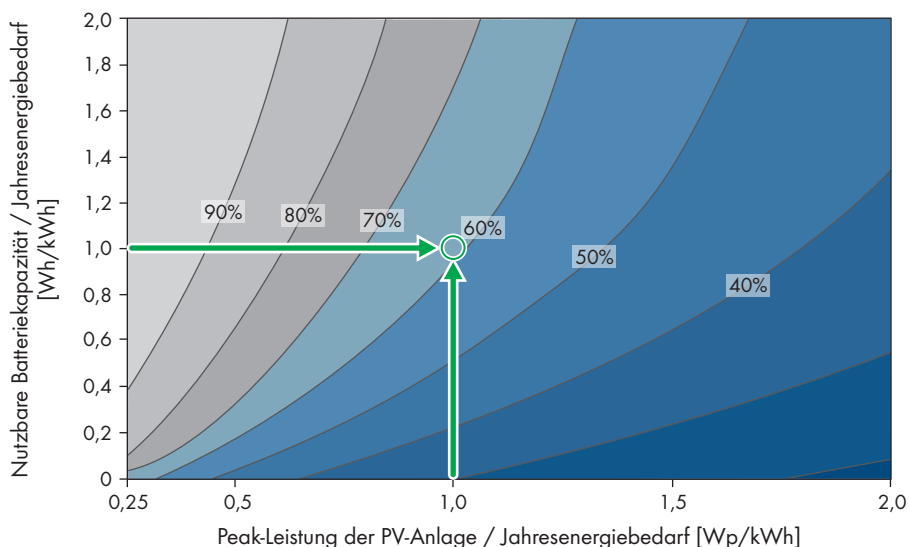
- Jahresenergiebedarf: 5000 kWh

$$\frac{\text{Jahresenergiebedarf}}{365 \text{ Tage}} = \frac{5000 \text{ kWh}}{365 \text{ Tage}} = 13,6 \text{ kWh/Tag}$$

Es ist davon auszugehen, dass bei einem Netzausfall sparsam mit elektrischer Energie umgegangen wird, z. B. durch Abschalten energieintensiver elektrischer Verbraucher. Daher kann der tägliche Energiebedarf von 13,6 kWh reduziert werden. Bei einer Reduzierung um 40% läge der Energiebedarf dieses Haushalts bei einem 24-stündigen Netzausfall dann bei ca. 8 kWh.

Schritt 3: Abschätzung der PV-Erzeugung während eines Netzausfalls

Die Peak-Leistung der PV-Anlage liegt bei 5000 Wp. Im Winter ist in Deutschland von einer Erzeugung von 0,7 kWh/kWp auszugehen. Somit ergibt sich ein Energie-Ertrag aus der PV-Erzeugung von 3,5 kWh zwischen Sonnenaufgang und Sonnenuntergang.

Schritt 4: Für Ersatzstromfunktion benötigte Batteriekapazität berechnen

Eingangsgröße:

- Täglicher Energiebedarf des Haushalts: 8 kWh
- Täglicher Energie-Ertrag aus der PV-Erzeugung: 3,5 kWh

$$\text{Batteriekapazität} = \text{Energiebedarf} - \text{PV-Erzeugung} = 8 \text{ kWh} - 3,5 \text{ kWh} = 4,5 \text{ kWh}$$

Die benötigte Batteriekapazität beträgt 4,5 kWh. In Schritt 1 wurde eine Batteriekapazität von 10 kWh angenommen. Demnach werden in diesem Beispiel 45 % der Batteriekapazität als Energiereserve für den Netzausfall an einem Wintertag gebraucht.

Ergebnis

Der Default-Wert eines Sunny Island-Parameters sieht bei Bleibatterien 45 % der Batteriekapazität für die Ersatzstromfunktion bei Winterbetrieb vor. Dieser Wert liegt innerhalb des Wertebereichs von 15 % bis 60 %, in dem sich die Batteriekapazität bewegen muss (siehe Kapitel 3.6.3.1, Seite 16). Damit ist die für das SMA Home Energy Solution gewählte Batterie auch für die Ersatzstromfunktion ausreichend.

3 Einsatzbedingungen eines Ersatzstromnetzes

3.1 Zertifizierungen und Zulassungen

In welchen Ländern das Ersatzstromsystem eingesetzt werden darf, hängt in erster Linie von den Zulassungen und Zertifizierungen des Batterie- oder Hybrid-Wechselrichters ab. Stimmen Sie sich mit dem Netzbetreiber ab, welche Zertifizierung für einen Einsatz nachgewiesen werden muss (Informationen zur Zertifizierung des Batterie- oder Hybrid-Wechselrichters siehe www.SMS-Solar.com.)

Bei der Wahl des Einsatzortes für Batterie-Wechselrichter ist zu beachten, dass für einzelne Länder automatische Umschaltboxen verfügbar sind (siehe Kapitel 5.2, Seite 37).

3.2 Öffentliches Stromnetz

i Ausschließlich öffentliches Stromnetz als externe Energiequelle zulässig

Ausschließlich das öffentliche Stromnetz darf im Ersatzstromnetz als externe Energiequelle eingebunden sein. Auch beim Einsatz des Sunny Island unterstützt das Ersatzstromsystem keinen Betrieb mit Generator (z. B. Diesel-Generator).

Fehlerstrom-Überwachungseinheit:

Wenn ein externer Fehlerstrom-Schutzschalter vorgeschrieben ist, muss ein Fehlerstrom-Schutzschalter installiert werden, der bei einem Fehlerstrom von 100 mA oder höher auslöst (Informationen zur Auswahl eines Fehlerstrom-Schutzschalters siehe Technische Information "Kriterien für die Auswahl einer Fehlerstrom-Schutzeinrichtung" unter www.SMA-Solar.com).

i Besondere Bedingungen beim Einsatz des Ersatzstromnetzes mit Sunny Island in Belgien

Das an der automatische Umschaltvorrichtung angeschlossene öffentliche Stromnetz muss grundsätzlich ein TN- oder TT-System sein. In Belgien kann das öffentliche Stromnetz als IT-System ausgeführt sein, das jedoch am Neutralpunkt der Quelle geerdet ist.

Es ergibt sich eine Mischform aus IT- und TT-System. Dieser Mischform fehlt im Vergleich zum TT-System der Neutraleiter. Daher gilt für den Einsatz des Ersatzstromsystems mit dieser Installation folgende Einschränkung:

- Wenn das öffentliche Stromnetz als IT-System mit geerdetem Neutralpunkt der Quelle ausgeführt ist, muss das angeschlossene Ersatzstromsystem 1-phasig sein.

Merkmale des Ersatzstromnetzes

Merkmal	1-phasiges Ersatzstromnetz mit Sunny Island	3-phasiges Ersatzstromnetz mit Sunny Island	3-phasiges Ersatzstromnetz mit Sunny Tripower Smart Energy	1-phasiges Ersatzstromnetz mit Sunny Boy Smart Energy	3-phasiges Ersatzstromnetz mit Sunny Boy Smart Energy
Öffentliches Stromnetz	TN- oder TT-System	TN- oder TT-System	TN- oder TT-System	TN- oder TT-System	TN-System
	1-phasig oder 3-phasig	3-phasig	3-phasig	1-phasig	3-phasig
Verhalten der Batterie-Wechselrichter bei Netzausfall	1 Sunny Island versorgt das Ersatzstromnetz.	3 DC-seitig parallel geschaltete Sunny Island versorgen alle Außenleiter mit der jeweiligen Phase.	Sunny Tripower Smart Energy versorgt das Ersatzstromnetz.	Sunny Boy Smart Energy versorgt das Ersatzstromnetz.	Sunny Boy Smart Energy versorgt das Ersatzstromnetz.

Merkmal	1-phasiges Ersatzstromnetz mit Sunny Island	3-phasiges Ersatzstromnetz mit Sunny Island	3-phasiges Ersatzstromnetz mit Sunny Tri-power Smart Energy	1-phasiges Ersatzstromnetz mit Sunny Boy Smart Energy	3-phasiges Ersatzstromnetz mit Sunny Boy Smart Energy
Erkennen des Netzausfalls	Netzausfall wird ausschließlich auf dem Außenleiter erkannt, der mit dem Batterie-Wechselrichter verbunden ist (z. B. L1).	Netzausfall wird auf allen Außenleitern erkannt.	Netzausfall wird auf allen Außenleitern erkannt.	Netzausfall wird auf der Anschlussphase erkannt.	Netzausfall wird auf der Anschlussphase erkannt.
Versorgung der elektrischen Verbraucher bei Netzausfall	Alle 1-phasigen elektrischen Verbraucher werden versorgt (z. B. die an L1 angeschlossenen Verbraucher).	Alle elektrischen Verbraucher werden versorgt.	Die an das Ersatzstromnetz angeschlossenen Verbraucher werden versorgt.	Alle angeschlossenen elektrischen Verbraucher werden versorgt.	Alle 1-phasigen elektrischen Verbraucher werden versorgt.
Einspeisung der PV-Wechselrichter bei Netzausfall	Ausschließlich 1-phasige PV-Wechselrichter können einspeisen.	1-phasige und 3-phasige PV-Wechselrichter können einspeisen.	Nur der 3-phasige Sunny Tri-power Smart Energy kann bei Netzausfall ein Netz stellen und einspeisen.	Nur der 1-phasige Sunny Boy Smart Energy kann das Netz stellen und weitere 1-phasige PV- oder Hybrid-Wechselrichter können zusätzlich einspeisen.	Nur der 1-phasige Sunny Boy Smart Energy kann das Netz stellen und weitere 1-phasige PV- oder Hybrid-Wechselrichter können zusätzlich einspeisen.
Phasenkopplung im Ersatzstromnetz	Phasenkopplung ist beim 3-phasigen Netz möglich.	Phasenkopplung ist nicht möglich.	Phasenkopplung ist nicht nötig.	Phasenkopplung ist nicht möglich.	Phasenkopplung ist möglich.
Drehfeld im Ersatzstromnetz	Nein: Auch bei Phasenkopplung bleibt das Ersatzstromnetz 1-phasig.	Ja: 3 Sunny Island stellen ein 3-phasiges Ersatzstromnetz mit Drehfeld.	Ja: 1 Sunny Tri-power Smart Energy stellt ein 3-phasiges Ersatzstromnetz mit Drehfeld.	Nein: Auch bei Phasenkopplung bleibt das Ersatzstromnetz 1-phasig.	Nein: Auch bei Phasenkopplung bleibt das Ersatzstromnetz 1-phasig.

Phasenkopplung

Wenn durch Phasenkopplung 3-phasige Verbraucher mit einem 1-phasigen Stromnetz verbunden sind, kann SMA Solar Technology AG eine Beschädigung der 3-phasigen Verbraucher nicht ausschließen. Bei Phasenkopplung dürfen ausschließlich 1-phasige Verbraucher an das Ersatzstromnetz angeschlossen sein.

i Neutralleiterquerschnitt auf den Strom des einphasigen Wechselrichters auslegen

Um die Überlastung des Neutralleiters zu verhindern, muss der Querschnitt des Neutralleiters auf den Strom des einphasigen Wechselrichters ausgelegt werden.

Allpolige oder nicht allpolige Trennung des Ersatzstromnetzes

Art der Netztrennung	Allpolige Trennung	Nicht allpolige Trennung
Funktionsweise	Bei Netzausfall trennt ein Kuppelschalter alle Außenleiter und den Neutralleiter vom öffentlichen Stromnetz.	Bei Netzausfall trennt ein Kuppelschalter alle Außenleiter vom öffentlichen Stromnetz. Der Neutralleiter des Ersatzstromnetzes bleibt immer mit dem öffentlichen Stromnetz verbunden.
Kriterium für den Einsatz	Wenn die technischen Anschlussbedingungen des Netzbetreibers oder die vor Ort gültigen Normen und Richtlinien eine allpolige Trennung fordern, müssen Sie ein Ersatzstromsystem mit allpoliger Trennung installieren.	Wenn die technischen Anschlussbedingungen des Netzbetreibers oder die vor Ort gültigen Normen und Richtlinien eine Trennung des Neutralleiters untersagen, müssen Sie ein Ersatzstromsystem ohne allpolige Trennung installieren.

3.3 Leitungsschutzschalter in der Hausverteilung

Bei einem Netzausfall bildet der Batterie-Wechselrichter ein Ersatzstromnetz, bei dem es sich um ein TN-S Netz handelt. Bei einem Netzausfall kann deshalb in der Hausverteilung ausschließlich der Batterie-Wechselrichter Leitungsschutzschalter und Fehlerstromschutzschalter auslösen. Die Fehlerstrom-Schutzeinrichtung in der automatischen Umschalteinrichtung ist dazu nicht in der Lage. Sie schützt den Batterie-Wechselrichter nur im Netzparallelbetrieb.

Daher sollten die Leitungsschutzschalter in der Hausverteilung die für den Batterie-Wechselrichter genannten maximalen Auslösecharakteristiken erfüllen.

Wenn Leitungsschutzschalter bis zu der genannten Auslösecharakteristik installiert werden, kann der Batterie-Wechselrichter die nach VDE 0100-410 geforderte automatische Abschaltung der Stromversorgung mit den erforderlichen Abschaltzeiten erfüllen. Wenn ein Leitungsschutzschalter eine höhere Auslösecharakteristik hat, muss in der Verbraucherverteilung eine zusätzliche Fehlerstrom-Schutzeinrichtung vom Typ A installiert sein. Dabei darf auch eine bereits vorhandene Fehlerstrom-Schutzeinrichtung des Typs A genutzt werden (weitere Informationen siehe auch VDE-AR-E 2510-2).

Sunny Island

Gerätetyp	Maximale Auslösecharakteristik
SI4.4M-12 / SI4.4M-13 (Sunny Island 4.4M)	B6 (B6A)
SI6.0H-12 / SI6.0H-13 (Sunny Island 6.0H)	B16 (B16A)
SI8.0H-12 / SI8.0H-13 (Sunny Island 8.0H)	B16 (B16A)

Sunny Boy Smart Energy

Gerätetyp	Maximale Auslösecharakteristik
SBSE 3.6 (Sunny Boy Smart Energy 3.6)	B16 (B16A)
SBSE 4.0 (Sunny Boy Smart Energy 4.0)	B16 (B16A)
SBSE 5.0 (Sunny Boy Smart Energy 5.0)	B16 (B16A)
SBSE 6.0 (Sunny Boy Smart Energy 6.0)	B16 (B16A)
SBSE 8.0 (Sunny Boy Smart Energy 8.0)	B16 (B16A)
SBSE 9.9 (Sunny Boy Smart Energy 9.9)	B16 (B16A)

Sunny Tripower Smart Energy

Im Hybrid-Wechselrichter Sunny Tripower Smart Energy verhindern softwarebasierende Algorithmen einen unzulässigen Überstrom.

3.4 Umschaltzeiten für elektrische Verbraucher

Das SMA Home Energy Solution mit Ersatzstromfunktion entspricht nicht den Anforderungen an eine unterbrechungsfreie Stromversorgung gemäß der IEC 62040. Bei Netzausfall trennt eine automatische Umschalteneinrichtung das Ersatzstromnetz vom öffentlichen Stromnetz. Nach der Trennung sind die elektrischen Verbraucher und die PV-Anlage in der Regel für 5 bis 7 Sekunden nicht versorgt, bis das Ersatzstromsystem wieder Wirk- und Blindleistung bereitstellen kann.

Wenn für einen einzelnen elektrischen Verbraucher, z. B. einen Computer, eine normgerechte unterbrechungsfreie Stromversorgung oder eine kürzere Umschaltzeit als 5 bis 7 Sekunden verlangt wird, benötigt dieser elektrische Verbraucher eine eigene unterbrechungsfreie Stromversorgung gemäß der IEC 62040.

Bei Phasenkopplung höhere Umschaltzeit

Über die Phasenkopplung in das Ersatzstromnetz eingebundene Verbraucher haben eine höhere Umschaltzeit, da das SMA Home Energy Solution mit Ersatzstromfunktion die Phasenkopplung zeitverzögert zuschaltet:

- Maximale Umschaltzeit beim Sunny Island: 15 Sekunden
- Maximale Umschaltzeit beim Sunny Boy Smart Energy: 10 Sekunden

3.5 PV-Wechselrichter für Ersatzstromsysteme mit Sunny Island

3.5.1 Geeignete PV-Wechselrichter

i Bei einer SMA Home Energy Solution mit dem Sunny Tripower Smart Energy kann nur der STPx.0-3SE-40 in das Ersatzstromsystem einspeisen und keine weiteren PV-Wechselrichter.

i Keine 3-phasigen PV-Wechselrichter in 1-phasigen Ersatzstromsystemen

Bei Netzausfall können ausschließlich 1-phasige PV-Wechselrichter ihre Ausgangsleistung in ein 1-phasiges Ersatzstromnetz einspeisen. 3-phasige PV-Wechselrichter können nicht in das 1-phasige Ersatzstromnetz einspeisen. Daher sind 3-phasige PV-Wechselrichter für 1-phasige Ersatzstromsysteme nicht zu empfehlen. Mögliche Lösungsansätze sind:

- Den 3-phasigen PV-Wechselrichter durch eine Kombination 1-phasiger PV-Wechselrichter ersetzen, z. B. 2 Sunny Boy 4.0 statt 1 Sunny Tripower 8000TL verwenden.
- Die Batteriekapazität ausreichend groß wählen, um während der gesamten Überbrückungszeit die elektrischen Verbraucher aus der Batterie versorgen zu können.

Für die SMA Home Energy Solution mit dem Sunny Island sind für die Ersatzstromfunktion ausschließlich PV-Wechselrichter geeignet, die frequenzabhängig die Wirkleistung begrenzen können (für Information zur frequenzabhängigen Wirkleistungsbegrenzung siehe Technische Information "SMA GRID GUARD 10.0 - Netzsystemdienstleistungen durch Wechselrichter und Anlagenregler"). Bei folgenden PV-Wechselrichtern können Sie ab der angegebenen Firmware-Version die frequenzabhängige Wirkleistungsbegrenzung aktivieren.

PV-Wechselrichter	Firmware-Version ¹⁾
Sunny Boy (SB)	
SB1.5-1VL-40 / SB2.5-1VL-40	1.01.07.R
SB2.0-1VL-40	02.05.01.R
SB3.0-1AV-40 / SB3.6-1AV-40 / SB4.0-1AV-40 / SB5.0-1AV-40	01.02.18.R

¹⁾ Bei älteren Firmware-Versionen ist ein Firmware-Update notwendig (siehe Anleitung des PV-Wechselrichters).

PV-Wechselrichter	Firmware-Version ¹⁾
SB3.0-1AV-41 / SB3.6-1AV-41 / SB4.0-1AV-41 / SB5.0-1AV-41 / SB6.0-1AV-41 beim Einsatz in Deutschland	1.01.31.R 1.01.32.R
SB3.0-1AV-41 / SB3.6-1AV-41 / SB4.0-1AV-41 / SB5.0-1AV-41 / SB6.0-1AV-41 beim Einsatz außerhalb Deutschlands	
SB 1300TL-10 / 1600TL-10 / 2100TL-10	4.52
SB 2500TLST-21 / 3000TLST-21	2.50.41.R
SB 3300-11	4.03
SB 3800-11	4.02
SB 2000HF-30 / 2500HF-30 / 3000HF-30	2.30.07.R
SB 3000TL-20 / 3600TL-20 / 4000TL-20 / 5000TL-20	2.50.01.R
SB 3000TL-21 / 3600TL-21 / 4000TL-21 / 5000TL-21	2.51.02.R
Sunny Tripower (STP)	
STP 5000TL-20 / 6000TL-20 / 7000TL-20 / 8000TL-20 / 9000TL-20 / 10000TL-20 / 12000TL-20	2.50.01.R
STP 8000TL-10 / 10000TL-10 / 12000TL-10 / 15000TL-10 / 17000TL-10	2.51.02.R
STP 15000TL-30 / 20000TL-30 / 25000TL-30	2.82.03.R
STP 15000TLEE-10 / 20000TLEE-10	2.54.03.R
STP3.0-3AV-40 / STP4.0-3AV-40 / STP5.0-3AV-40 / STP6.0-3AV-40	2.13.07.R
STP8.0-3AV-40 / STP10.0-3AV-40	1.01.18.R
STP X 12 (STP 12-50) / STP X 15 (STP 15-50) / STP X 20 (STP 20-50) / STP X 25 (STP 25-50)	1.10.12.R

3.5.2 Maximale AC-Leistung der PV-Wechselrichter

Die AC-Leistung, die die PV-Wechselrichter in das Ersatzstromsystem einspeisen dürfen, wird vor allem von der Bemessungsleistung des Batterie-Wechselrichters begrenzt.

Art des Ersatzstrom- systems	Gerätetyp	Batterie- Wechselrichter ²⁾	PV- Wechselrichter ³⁾
1-phasiges System mit Sunny Island	SI4.4M-12 / SI4.4M-13 (Sunny Island 4.4M)	3,3 kW	4,6 kW
	SI6.0H-12 / SI6.0H-13 (Sunny Island 6.0H)	4,6 kW	9,2 kW
	SI8.0H-12 / SI8.0H-13 (Sunny Island 8.0H)	6,0 kW	12 kW
3-phasiges System mit Sunny Island	SI4.4M-12 / SI4.4M-13 (Sunny Island 4.4M)	9,9 kW	13,8 kW
	SI6.0H-12 / SI6.0H-13 (Sunny Island 6.0H)	13,8 kW	27,6 kW
	SI8.0H-12 / SI8.0H-13 (Sunny Island 8.0H)	18,0 kW	36 kW

²⁾ Bemessungsleistung des Batterie-Wechselrichters

³⁾ Maximale AC-Leistung der PV-Wechselrichter

Bei der Abschätzung der maximalen AC-Leistung der PV-Wechselrichter können aber auch folgende Faktoren betrachtet werden:

- Der Ertrag an PV-Leistung wird von der Sonneneinstrahlung vor Ort beeinflusst. Dadurch kann die abgegebene AC-Leistung der PV-Wechselrichter gesenkt werden.
- Regelungen vor Ort fordern möglicherweise eine dauerhafte Begrenzung der Wirkleistungseinspeisung auf einen festen Wert oder auf einen prozentualen Anteil der installierten Anlagenleistung. Auch dadurch kann die abgegebene AC-Leistung der PV-Wechselrichter gesenkt werden.
- Wenn zusätzliche Wechselrichter zum Sunny Island AC-seitig angeschlossen werden, dann ist deren Leistung nicht begrenzt. Es dürfen sowohl 1-phasige, wie 3-phasige Wechselrichter angeschlossen werden. Die zusätzlich AC-seitig angeschlossenen Wechselrichter können jedoch nicht bei Netzausfall einspeisen.

3.5.3 Frequenzabhängige Regelung der Wirkleistung am PV-Wechselrichter

Für den Einsatz in einer SMA Home Energy Solution mit Ersatzstromfunktion müssen PV-Wechselrichter ihre Wirkleistung frequenzabhängig begrenzen. Die Art und Weise der frequenzabhängigen Wirkleistungsbegrenzung richtet sich nach den vor Ort gültigen Normen und Richtlinien (weiterführende Informationen siehe Technische Information "SMA GRID GUARD 10.0 - Netzsystemdienstleistungen durch Wechselrichter und Anlagenregler").

3.5.4 Begrenzung der Wirkleistungseinspeisung auf 0 % oder 0 W

Einige Netzbetreiber erlauben den Anschluss von PV-Anlagen nur noch unter der Bedingung, dass keine Wirkleistung ins öffentliche Stromnetz eingespeist wird. Um diese Anforderung zu erfüllen, bietet der Sunny Home Manager die Möglichkeit, die Wirkleistungseinspeisung auf 0 % oder auf 0 W zu begrenzen (Zero-Feed-In).

3.6 Batterien

3.6.1 Empfehlungen zur Batteriekapazität

SMA Solar Technology AG empfiehlt, beim Einsatz einer Sunny Island, eines Sunny Boy Smart Energy oder eines Sunny Tripower Smart Energy mindestens die folgenden Batteriekapazitäten zu realisieren. Das Einhalten dieser empfohlenen Batteriekapazitäten ist Voraussetzung für einen stabilen Betrieb des Systems.

Ersatzstromsystem	Batteriekapazität für eine 10-stündige Entladung (C10)
1-phasiges Ersatzstromsystem mit SI4.4M-12 / SI4.4M-13 (Sunny Island 4.4M)	100 Ah
1-phasiges Ersatzstromsystem mit SI6.0H-12 / SI6.0H-13 (Sunny Island 6.0H)	120 Ah
1-phasiges Ersatzstromsystem mit SI8.0H-12 / SI8.0H-13 (Sunny Island 8.0H)	160 Ah
3-phasiges Ersatzstromsystem mit 3 SI4.4M-12 / SI4.4M-13 (Sunny Island 4.4M)	300 Ah
3-phasiges Ersatzstromsystem mit 3 SI6.0H-12 / SI6.0H-13 (Sunny Island 6.0H)	360 Ah
3-phasiges Ersatzstromsystem mit 3 SI8.0H-12 / SI8.0H-13 (Sunny Island 8.0H)	480 Ah

Ersatzstromsystem	Batteriekapazität für eine 10-stündige Entladung (C10)
1-phasiges Ersatzstromsystem mit SBSE3.6-50 (Sunny Boy Smart Energy 3.6)	siehe Technische Information "Zugelassene Batterien und Informationen zum Batteriekommunikationsanschluss"
1-phasiges Ersatzstromsystem mit SBSE4.0-50 (Sunny Boy Smart Energy 4.0)	
1-phasiges Ersatzstromsystem mit SBSE5.0-50 (Sunny Boy Smart Energy 5.0)	
1-phasiges Ersatzstromsystem mit SBSE6.0-50 (Sunny Boy Smart Energy 6.0)	
1-phasiges Ersatzstromsystem mit SBSE8.0-50 (Sunny Boy Smart Energy 8.0)	
1-phasiges Ersatzstromsystem mit SBSE9.9-50 (Sunny Boy Smart Energy 9.9)	
3-phasiges Ersatzstromsystem mit SBSE3.6-50 (Sunny Boy Smart Energy 3.6)	
3-phasiges Ersatzstromsystem mit SBSE4.0-50 (Sunny Boy Smart Energy 4.0)	
3-phasiges Ersatzstromsystem mit SBSE5.0-50 (Sunny Boy Smart Energy 5.0)	
3-phasiges Ersatzstromsystem mit SBSE6.0-50 (Sunny Boy Smart Energy 6.0)	
3-phasiges Ersatzstromsystem mit SBSE8.0-50 (Sunny Boy Smart Energy 8.0)	
3-phasiges Ersatzstromsystem mit SBSE9.9-50 (Sunny Boy Smart Energy 9.9)	
3-phasiges Ersatzstromsystem mit STP5.0-3SE-40 (Sunny Tripower 5.0 Smart Energy)	
3-phasiges Ersatzstromsystem mit STP6.0-3SE-40 (Sunny Tripower 6.0 Smart Energy)	
3-phasiges Ersatzstromsystem mit STP8.0-3SE-40 (Sunny Tripower 8.0 Smart Energy)	
3-phasiges Ersatzstromsystem mit STP10.0-3SE-40 (Sunny Tripower 10.0 Smart Energy)	

3.6.2 Unterstützte Batterien

Sunny Island

Sunny Island unterstützt Bleibatterien vom Typ FLA und VRLA und verschiedene Lithium-Ionen-Batterien. Dabei ist die Kapazität zu beachten:

- Bleibatterien können mit einer Kapazität von 100 Ah bis 10000 Ah angeschlossen werden.
- Lithium-Ionen-Batterien können mit einer Kapazität von 50 Ah bis 10000 Ah angeschlossen werden.

Das entspricht bei einer Batterie mit 48 V und 10000 Ah einer maximalen Speicherkapazität von 480 kWh.

Eine Lithium-Ionen-Batterie eignet sich durch ihre hohe Zyklenfestigkeit besonders für die Zwischenspeicherung von PV-Energie. Die Lithium-Ionen-Batterien müssen kompatibel zum Sunny Island sein:

- Die Batterie muss den vor Ort gültigen Normen und Richtlinien entsprechen und eigensicher sein.
- Der Sunny Island darf nur in Verbindung mit einer von SMA Solar Technology AG freigegebenen Lithium-Ionen-Batterie betrieben werden (siehe Technische Information "Zugelassene Batterien und Informationen zu Batterien in Sunny Island-Systemen" unter www.SMA-Solar.com).
- Wenn keine für den Sunny Island freigegebene Lithium-Ionen-Batterie verwendet werden kann, muss eine Bleibatterie verwendet werden.

Sunny Boy Smart Energy und Sunny Tripower Smart Energy

Sowohl der Sunny Boy Smart Energy als auch der Sunny Tripower Smart Energy dürfen nur in Verbindung mit einer von SMA Solar Technology AG freigegebenen, eigensicheren Lithium-Ionen-Batterie betrieben werden (siehe Technische Information "Zugelassene Batterien und Informationen zum Batteriekommunikationsanschluss" unter www.SMA-Solar.com).

Lithium-Ionen-Batterie für Sunny Island, Sunny Boy Smart Energy und Sunny Tripower Smart Energy

Das Batteriemangement der Lithium-Ionen-Batterie regelt den Betrieb der Batterie. Dafür muss die Lithium-Ionen-Batterie über ein Datenkabel mit dem Batterie- oder Hybrid-Wechselrichter verbunden sein.

Bei kompatiblen Lithium-Ionen-Batterien hat SMA Solar Technology AG ausschließlich die Interaktion zwischen dem Batterie-Wechselrichter und dem Batteriemangement der Lithium-Ionen-Batterie getestet. Auskünfte über weitere technische Eigenschaften der Batterien erhalten Sie von dem jeweiligen Hersteller der Lithium-Ionen-Batterie.

i Lithium-Ionen-Batterien in Ersatzstromsystemen

Um den Anforderungen von Ersatzstromsystemen bei Netzausfall gerecht zu werden, verfügt der Batterie- oder Hybrid-Wechselrichter über eine Überlastfähigkeit. Damit diese Überlastfähigkeit genutzt werden kann, müssen Ausgangsleistungen und Ausgangsströme des Batterie- oder Hybrid-Wechselrichters bei der Auswahl der Batterie berücksichtigt werden (für Sunny Island siehe Technische Information "Liste der zugelassenen Batterien", für Sunny Boy Smart Energy und Sunny Tripower Smart Energy siehe Technische Information "Zugelassene Batterien und Batteriekommunikationsanschluss").

3.6.3 Batterienutzung

3.6.3.1 Batterienutzung durch den Sunny Island

In vielen Gebieten ist die verfügbare PV-Energie stark von der Jahreszeit und damit von der Anzahl an Sonnenstunden abhängig. Der Sunny Island bietet Ihnen die Möglichkeit, das Entladeverhalten auf den Ort und die Zeit anzupassen.



Abbildung 4: Bereiche des Batterieladezustands in Abhängigkeit von der Jahreszeit für die nördliche Erdhalbkugel (Beispiel)

Position	Bereich	Erklärung
A	Eigenverbrauchsbereich (SifCsm _p)	Bereich für die elektrische Zwischenspeicherung

Position	Bereich	Erklärung
B	Ladezustandserhaltungsbereich (PVRes)	Bereich zur Erhaltung des Batterieladezustands
C	Ersatzstrombereich (BURes)	Bereich für die Ersatzstromfunktion
D	Tiefenentladeschutzbereich (BatRes)	Bereich zum Schutz gegen Tiefentladung
E	Tiefenentladebereich (ProtRes)	Bereich zum Schutz bei Tiefentladung

Durch den saisonalen Batteriebetrieb des Sunny Island wird im Winter ein größerer Bereich für die Ersatzstromfunktion vorgehalten als im Sommer. Dies ist sinnvoll, da der Verbrauch im Sommer geringer ist, außerdem ist der PV-Ertrag im Sommer höher. Die Grenzen für die Bereiche des Batterieladezustands sind für Bleibatterien und Lithium-Ionen-Batterien durch die folgenden Wertebereiche des Sunny Island vorgegeben.

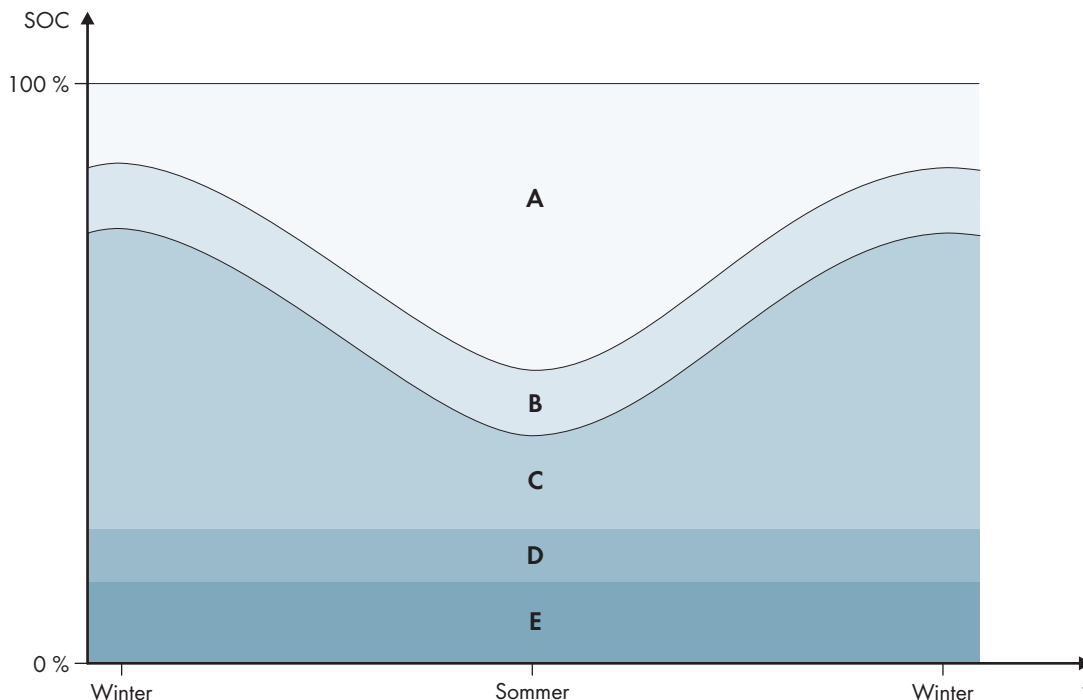
Bereich	Bleibatterie		Lithium-Ionen-Batterie	
	Kürzester Tag ⁴⁾	Längster Tag ⁵⁾	Kürzester Tag ⁴⁾	Längster Tag ⁵⁾
Eigenverbrauchs- bereich	65 % bis 100 %	45 % bis 100 %	30 % bis 100 %	28 % bis 100 %
Ladezustandser- haltungsbereich	60 % bis 65 %	40 % bis 45 %	25 % bis 30 %	23 % bis 28 %
Ersatzstrombereich	15 % bis 60 %	15 % bis 40 %	13 % bis 25 %	13 % bis 23 %
Tiefenentlade- schutzbereich	10 % bis 15 %	10 % bis 15 %	3 % bis 13 %	3 % bis 13 %
Tiefenentladebe- reich	0 % bis 10 %	0 % bis 10 %	0 % bis 3 %	0 % bis 3 %

Die Wertebereiche für Lithium-Ionen-Batterien sehen einen kleineren Anteil für die Ersatzstromfunktion vor: 10 % der Batteriekapazität im Sommer und 12 % der Batteriekapazität im Winter. Der Anteil für die elektrische Zwischenspeicherung ist dementsprechend größer.

⁴⁾ 21. Dezember (Nordhalbkugel) oder 21. Juni (Südhalbkugel)

⁵⁾ 21. Juni (Nordhalbkugel) oder 21. Dezember (Südhalbkugel)

3.6.3.2 Batterienutzung durch den Sunny Boy Smart Energy



Abbildung 5: Bereiche des Ladezustandes der Batterie in Ersatzstromsystemen

Bereich	Parameter (Technische Benennung)	Verhalten des Hybrid-Wechselrichters
A	obere Ladereserve BatUsDm.ChaProDmMax	In diesem Bereich wird eine weitere Ladung verhindert und die Batterie kann nur noch entladen werden. Standardwert für Li-Ion Batterien = 0%
B	User SOC, Eigenverbrauchsbereich, Energiemanagement Bereich Kein Parameter, sondern 100-Summe (A, C, D)	Der Hybrid-Wechselrichter nutzt die Batterien in diesem Bereich für die Eigenverbrauchsoptimierung und andere Energiemanagementfunktionen.

Bereich		Parameter (Technische Benennung)	Verhalten des Hybrid-Wechselrichters
C	untere Ladereserve	BatUsDm.DschProDmMin	<p>In diesem Bereich wird eine weitere Entladung verhindert und die Batterie kann nur noch geladen werden.</p> <p>Parameter soll Batterieabhängig eingestellt werden mit dem Ziel, dass die Batterie über Nacht ohne weitere Nachladung aus dem Netz auskommt.</p> <p>Standardwert = 6%</p>
D	Tiefenentladeschutzbereich	BatUsDm.DschProDmLim	<p>Ongrid: Nachladen aus dem Netz (wenn möglich). Wenn die Nachladung fehlschlägt, wird die Batterie nach 5 min abgeschaltet.</p> <p>Bei Netzzuschaltung oder nach max. 6h wird die Batterie wieder zugeschaltet.</p> <p>Offgrid: Batterie wird nach 5 Minuten abgeschaltet wenn keine Nachladung mit signifikanten Ladestrom möglich ist.</p> <p>Offgrid/Hybrid: Batterie aus PV nachladen.</p>

3.6.3.3 Batterienutzung durch den Sunny Tripower Smart Energy

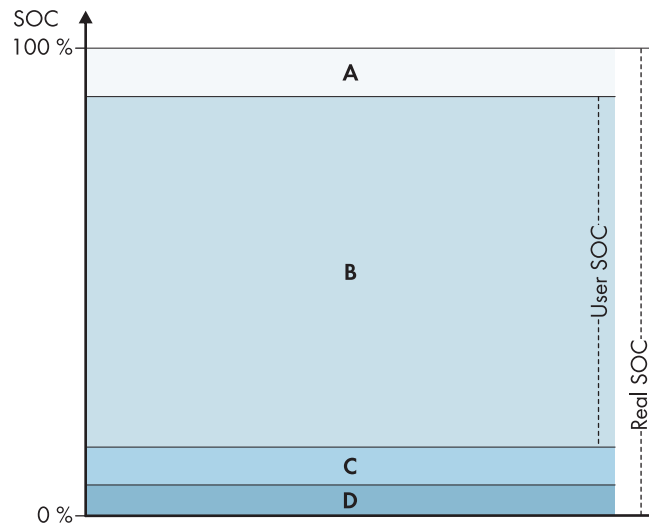
Der Sunny Tripower Smart Energy ermöglicht zur Nutzung der Batterie die Einstellung eines Eigenverbrauchsbereichs (SlfCsmp) und eines Ersatzstrombereichs (BUREs). Zusätzlich ist ein Tiefenentladeschutzbereich (BatRes) festgelegt, der im Bereich von 1 % bis 50 % eingestellt werden kann, aber nicht als verfügbare Energie angezeigt wird.

Wird der Wechselrichter im Ersatzstrommodus betrieben, der Batterieladezustand befindet sich unterhalb der Sicherheitsgrenze zum Tiefenentladeschutzbereich und es steht keine PV-Leistung zur Verfügung, dann schaltet sich der Wechselrichter aus. Sobald PV-Leistung zur Verfügung steht, startet der Wechselrichter wieder seinen Betrieb. Der Wechselrichter stellt so lange keine Wechselspannung zur Verfügung, bis 1/6 des reservierten Ersatzstrombereichs wieder geladen wurde. Sowie 1/6 des Ersatzstrombereichs geladen wurde, stellt der Sunny Tripower Smart Energy Wechselspannung zur Verfügung und die am Ersatzstrom angeschlossenen Verbraucher werden wieder versorgt.

Beispiel

Der Nutzer reserviert 30 % User SOC seiner Batteriekapazität für Ersatzstrom. Bei einer Batteriekapazität von 10 kWh werden immer 3 kWh für den Ersatzstrom reserviert. Wird der Wechselrichter im Ersatzstrommodus betrieben, die Batteriekapazität befindet sich unterhalb der Sicherheitsgrenze zum Tiefenentladeschutzbereich und es wird Nacht, dann schaltet sich der Wechselrichter aus. Wenn die Sonne am nächsten Tag scheint, startet der Wechselrichter seinen Betrieb. Es werden jedoch keine Verbraucher versorgt, bis die Batterie auf $1/6 * 30 \% = 5 \% = 0,5 \text{ kWh User SOC}$ geladen wurde.

3.7 Batterie- und Hybrid-Wechselrichter

3.7.1 Überlastfähigkeit der Batterie- und Hybrid-Wechselrichter

3.7.1.1 Maximale Leistungsaufnahme der elektrischen Verbraucher beim Sunny Island

Die maximale Leistungsaufnahme der elektrischen Verbraucher am Tag und die Art des Ersatzstromsystems bestimmen Gerätetyp und Anzahl der Batterie-Wechselrichter. Bei einem 1-phasigen Ersatzstromsystem mit Sunny Island muss z.B. die maximale Leistungsaufnahme der elektrischen Verbraucher kleiner sein als die maximale Leistung des Sunny Island für 30 min bei 25 °C.

Art des Ersatzstromsystems	Maximale Leistung ⁶⁾	Gerätetyp	Anzahl der Wechselrichter
1-phasig	4,4 kW	SI4.4M-12 / SI4.4M-13 (Sunny Island 4.4M)	1
	6 kW	SI6.0H-12 / SI6.0H-13 (Sunny Island 6.0H)	
	8 kW	SI8.0H-12 / SI8.0H-13 (Sunny Island 8.0H)	
3-phasig	13,2 kW	SI4.4M-12 / SI4.4M-13 (Sunny Island 4.4M)	3
	18 kW	SI6.0H-12 / SI6.0H-13 (Sunny Island 6.0H)	
	24 kW	SI8.0H-12 / SI8.0H-13 (Sunny Island 8.0H)	

Kurzfristige Überlastung bei Netzausfall

Kurzfristige Überlastspitzen der elektrischen Verbraucher kann der Batterie-Wechselrichter im Rahmen seiner technischen Leistungsgrenzen kompensieren (siehe Betriebsanleitung des Wechselrichters unter www.SMA-Solar.com). Die DC-Verkabelung des Batterie-Wechselrichters bis zur Batterie muss allerdings für diesen Überlastbetrieb ausgelegt sein (siehe Technische Information "Zugelassene Batterien und Informationen zu Batterien in Sunny Island-Systemen" unter www.SMA-Solar.com).

⁶⁾ Maximale Leistung des Batterie-Wechselrichters für 30 min bei 25 °C und 230 V

3.7.1.2 Maximale Leistungsaufnahme der elektrischen Verbraucher beim Sunny Boy Smart Energy

Die maximale Leistungsaufnahme der elektrischen Verbraucher am Tag und die Art des Ersatzstromsystems bestimmen Gerätetyp und Anzahl der Batterie-Wechselrichter. Bei einem 1-phasigen Ersatzstromsystem mit Sunny Boy Smart Energy muss die maximale Leistungsaufnahme der elektrischen Verbraucher kleiner sein als die maximale Leistung des Sunny Boy Smart Energy für 30 s bei 25 °C.

Maximale Leistung des Wechselrichters für 30 s bei 25 °C und 230 V	Gerätetyp	Anzahl der Wechselrichter
11,04 kW	SBSE3.6 (Sunny Boy Smart Energy 3.6)	1
11,04 kW	SBSE4.0 (Sunny Boy Smart Energy 4.0)	
11,04 kW	SBSE5.0 (Sunny Boy Smart Energy 5.0)	
11,04 kW	SBSE6.0 (Sunny Boy Smart Energy 6.0)	
16,56 kW	SBSE8.0 (Sunny Boy Smart Energy 8.0)	
16,56 kW	SBSE9.9 (Sunny Boy Smart Energy 9.9)	

3.7.1.3 Maximale Leistungsaufnahme der elektrischen Verbraucher beim Sunny Tripower Smart Energy

Die maximale Leistungsaufnahme der elektrischen Verbraucher am Tag bestimmt der Gerätetyp und die gewählte Batterie.

Art des Ersatzstromsystems	Maximale Leistung des Hybrid-Wechselrichters < 5 min	Gerätetyp
3-phasig	6 kW	STP5.0-3SE-40 (Sunny Tripower 5.0 Smart Energy)
	7,2 kW	STP6.0-3SE-40 (Sunny Tripower 6.0 Smart Energy)
	12 kW	STP8.0-3SE-40 (Sunny Tripower 8.0 Smart Energy) STP10.0-3SE-40 (Sunny Tripower 10.0 Smart Energy)
	Maximale Leistung des Hybrid-Wechselrichters < 10 s	
	10 kW	STP5.0-3SE-40 (Sunny Tripower 5.0 Smart Energy) STP6.0-3SE-40 (Sunny Tripower 6.0 Smart Energy)
	12 kW	STP8.0-3SE-40 (Sunny Tripower 8.0 Smart Energy) STP10.0-3SE-40 (Sunny Tripower 10.0 Smart Energy)

Begrenzung durch Batterie:

Die Batterie begrenzt die maximale Überlast, die Dauerlast und die Energiemenge, die von der Batterie abgegeben werden kann (siehe Technische Information "Zugelassene Batterien und Informationen zum Batteriekommunikationsanschluss"). Die durch die Batterie maximal zur Verfügung gestellte Leistung für BYD Premium HVS 5.1-10.2 und BYD Premium HVM 8.3-22.1 kann beispielhaft folgender Tabelle entnommen werden:

BYD	Spannungsbereich Batterie in V	Maximaler Strom in A	Maximale Leistung in kW	Batteriestrom
HVS 5.1	160 - 230	14,6 - 25 ⁷⁾	2,3 - 5,75	Batteriestrom ist auf 25 A begrenzt
HVS 7.7	240 - 345	25	6 - 8,6	
HVS 10.2	320 - 460	25	8 - 11,5	
HVS 12.8	400 - 576	25	10 - 14,4	

⁷⁾ Lineare Stromreduzierung im Bereich von 160 V bis 200 V

BYD	Spannungsbereich Batterie in V	Maximaler Strom in A	Maximale Leistung in kW	Batteriestrom
HVM 8.3	120 - 180	30	Nicht kompatibel, da außerhalb des Spannungsbereich	Batteriestrom ist auf 50 A begrenzt
HVM 11.0	160 - 240	14,6 - 30 ⁷⁾	2,3 - 7,2	
HVM 13.8	200 - 300	25 - 30	6 - 9	
HVM 16.6	240 - 360	30	7,2 - 10	
HVM 19.3	280 - 420	30	8,4 - 10	
HVM 22.1	320 - 480	30	9,6 - 10	

3.7.2 Funktionen des Sunny Boy Smart Energy für das Ersatzstromsystem

Ersatzstrombetrieb bei leerer Batterie

Bei vollständig entladener Batterie während eines Netzausfalls kann der Hybrid-Wechselrichter zunächst keine Wechselspannung zur Verfügung stellen.

Bei ausreichend hoher PV-Leistung lädt der Hybrid-Wechselrichter die Batterie, bis ein voreingestellter Ladezustand erreicht ist (in der Regel 5 %). Wenn keine PV-Leistung zur Verfügung steht, wird der Anlauf abgebrochen und keine Wechselspannung mehr zur Verfügung gestellt. Der Hybrid-Wechselrichter versucht den Anlauf erneut, wenn eine definierte Wartezeit abgelaufen ist.

Nach fünf Versuchen bricht der Hybrid-Wechselrichter den Anlauf ab und geht in den Schlafmodus.

3.7.3 Funktionen des Sunny Tripower Smart Energy für das Ersatzstromsystem

Ersatzstrombetrieb bei leerer Batterie

Bei vollständig entladener Batterie während eines Netzausfalls kann der Hybrid-Wechselrichter zunächst keine Wechselspannung zur Verfügung stellen. Bei ausreichend hoher PV-Leistung lädt der Hybrid-Wechselrichter die Batterie, bis 1/6 des vorher festgelegten Ersatzstrombereichs geladen wurde. Wenn keine PV-Leistung zur Verfügung steht, wird der Anlauf abgebrochen und keine Wechselspannung mehr zur Verfügung gestellt, bis PV-Leistung wieder zur Verfügung steht.

3.8 Kommunikation

Stromversorgung der Kommunikationsgeräte

Während eines Netzausfalls werden nur die Geräte im Ersatzstromnetz mit Strom versorgt. Wenn der Router, der optionale Switch oder andere Kommunikationsgeräte nicht mit Strom versorgt werden, stehen viele Funktionen der Wechselrichter im Ersatzstromsystem nur eingeschränkt oder gar nicht zu Verfügung.

- Stromversorgungen des Routers und der optionalen Switches an das Ersatzstromnetz anschließen.

Anforderungen des Speedwire-Netzwerks

Der Wechselrichter und der Sunny Home Manager 2.0 können über Speedwire direkt miteinander verbunden werden. Wenn mehr als 2 Geräte über Speedwire kommunizieren sollen oder der Sunny Home Manager 2.0 eine Internet-Verbindung zum Sunny Portal aufbauen soll, ist ein Speedwire-Netzwerk erforderlich.

Voraussetzungen:

- Alle Speedwire-Geräte müssen am selben Router angeschlossen sein.
- Der Router und der optionale Switch müssen Multicast vollständig unterstützen.

- Der Router muss "Internet Enabled Devices" mit den Schnittstellen SIP und STUN unterstützen.
Gängige Router und Switches unterstützen Multicast und "Internet Enabled Devices".

4 Elektrischer Anschluss

4.1 Anschluss von Ersatzstromsystemen mit Sunny Island

4.1.1 Umschalteneinrichtung für 1-phasiges Ersatzstromsystem mit allpoliger Trennung

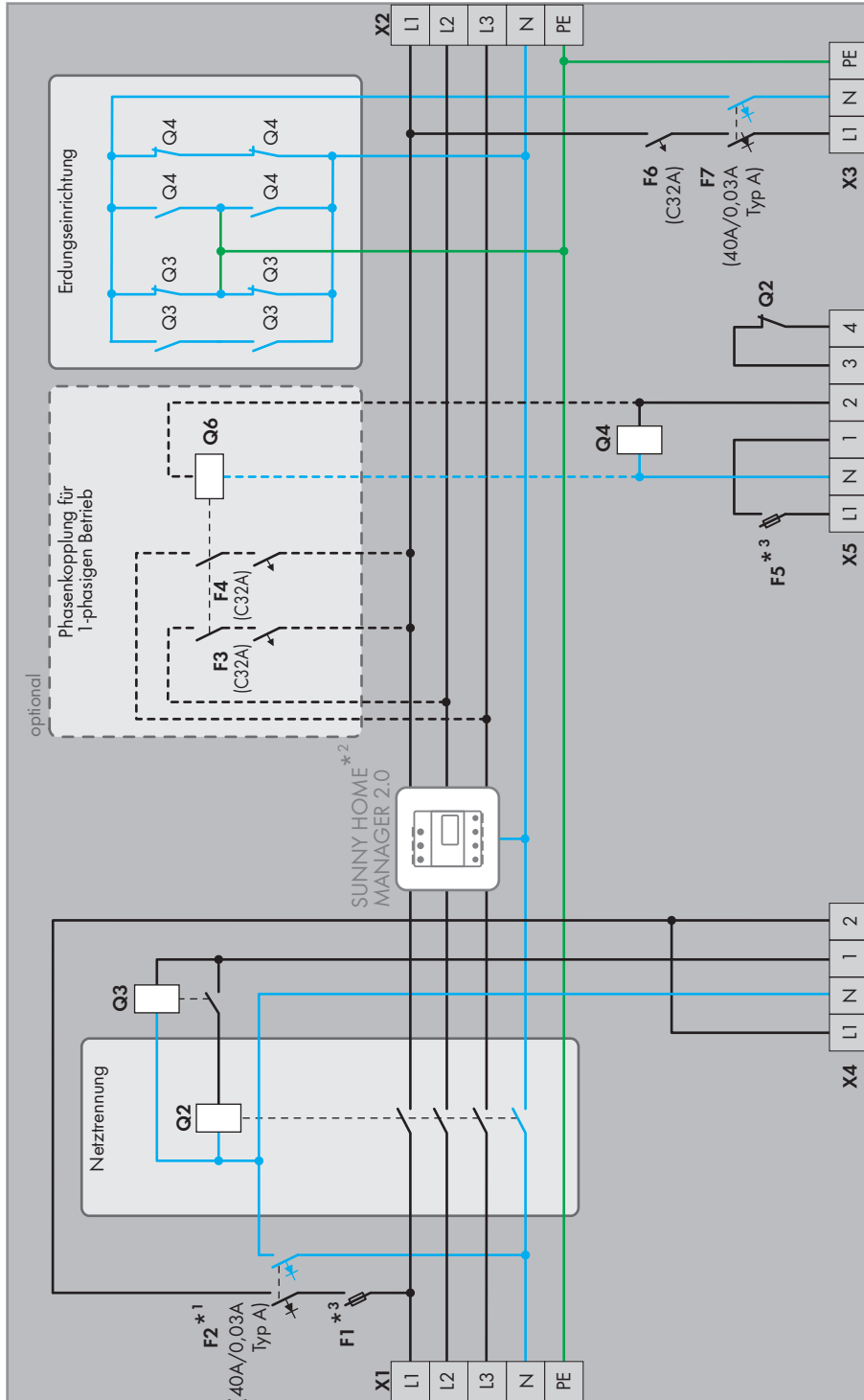

*¹ Nur beim Anschluss an ein TT-Netz muss neben dem Außenleiter auch der Neutralleiter abgesichert werden.

*² Bei Systemen ohne Eigenverbrauchsoptimierung nicht notwendig.

*³ Anforderungen an eingesetzte Schmelzsicherung: 1A, nominaler Kaltwiderstand mindestens 0,2 Ω und Schmelzintegral maximal 1A² s.

Die in Klammern angegebenen Werte sind Empfehlungen der SMA Solar Technology AG. Sie müssen die elektrischen Komponenten entsprechend der vor Ort gültigen Normen und Richtlinien auslegen.

4.1.2 Verschaltungsübersicht für 1-phasiges Ersatzstromsystem mit allpoliger Trennung

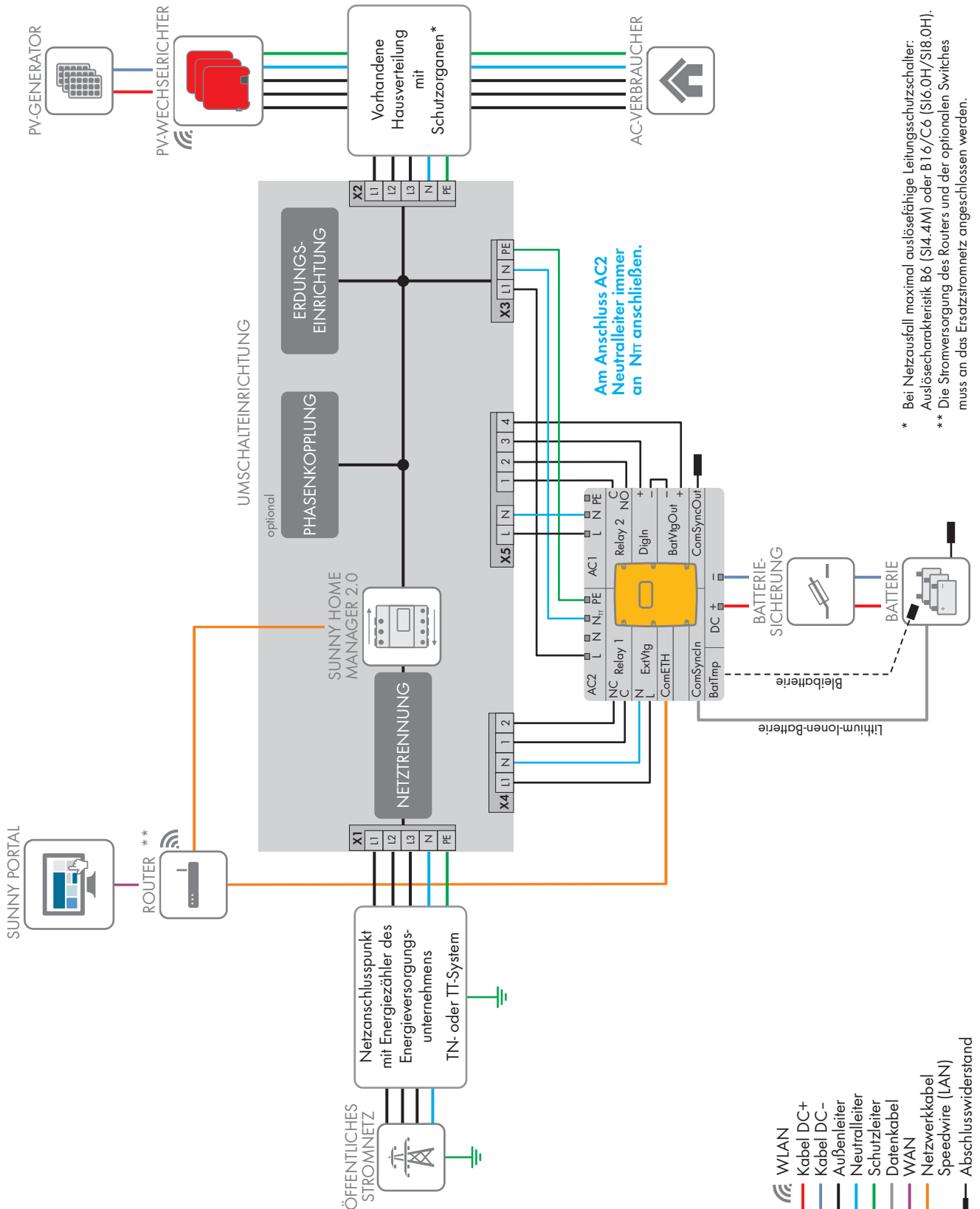

4.1.3 Umschalteinrichtung für 3-phasiges Ersatzstromsystem mit allpoliger Trennung

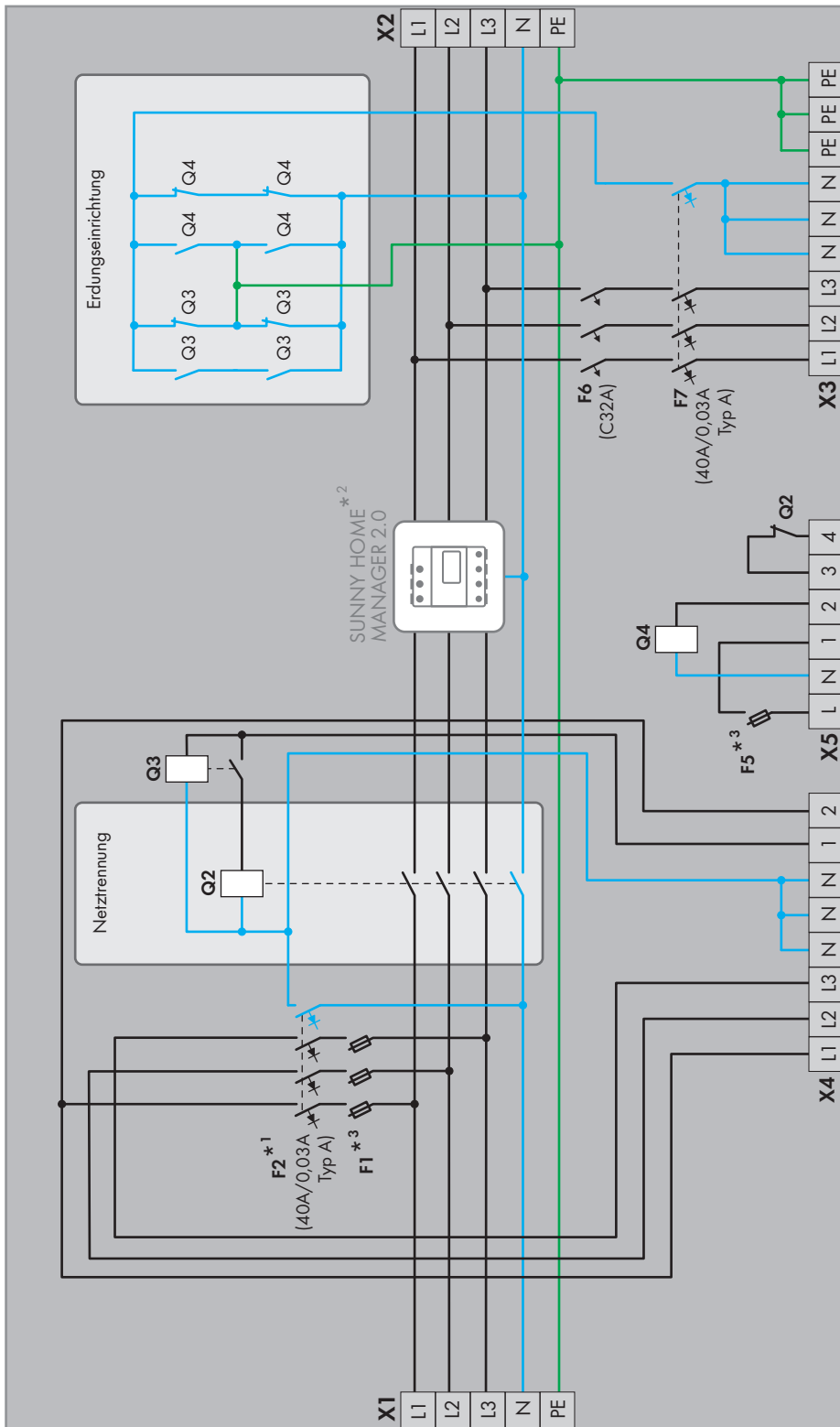

*1 Nur beim Anschluss an ein IT-Netz muss neben den Außenleitern auch der Neutralleiter abgesichert werden.

*2 Bei Systemen ohne Eigenverbrauchsoptimierung nicht notwendig.

*3 Anforderungen an eingesetzte Schmelzsicherung: 1 A, nominaler Kaltwiderstand mindestens 0,2 Ω und Schmelzintegral maximal 1 A2s.

Die in Klammern angegebenen Werte sind Empfehlungen der SMA Solar Technology AG. Sie müssen die elektrischen Komponenten entsprechend den vor Ort gültigen Normen und Richtlinien auslegen.

4.1.4 Verschaltungsübersicht für 3-phasiges Ersatzstromsystem mit allpoliger Trennung

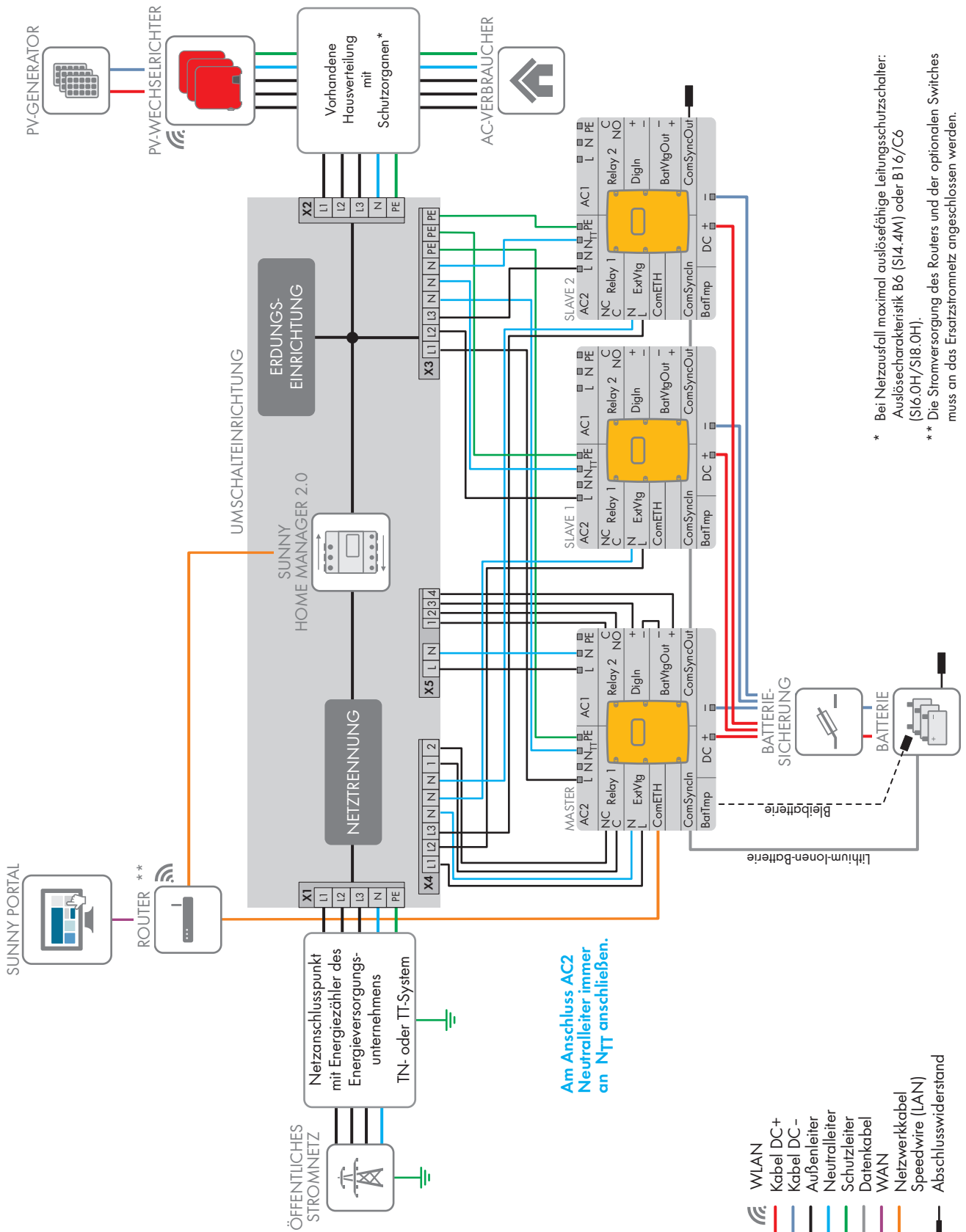

Am Anschluss AC2 Neutralleiter immer an NTT anschließen.

- WLAN
- Kabel DC+
- Kabel DC-
- Außenleiter
- Neutralleiter
- Schutzleiter
- Datenkabel
- WAN
- Netzwerkkabel
- Speedwire (LAN)
- Abschlusswiderstand

* Bei Netzausfall maximal auslösfähige Leitungsschutzschalter: Auslösecharakteristik B6 (S14.4M) oder B16/C6 (S16.0H/S18.0H).
 ** Die Stromversorgung des Routers und der optionalen Switches muss an das Ersatzstromnetz angeschlossen werden.

4.1.5 Umschalteinrichtung für 1-phasiges Ersatzstromsystem ohne allpolige Trennung

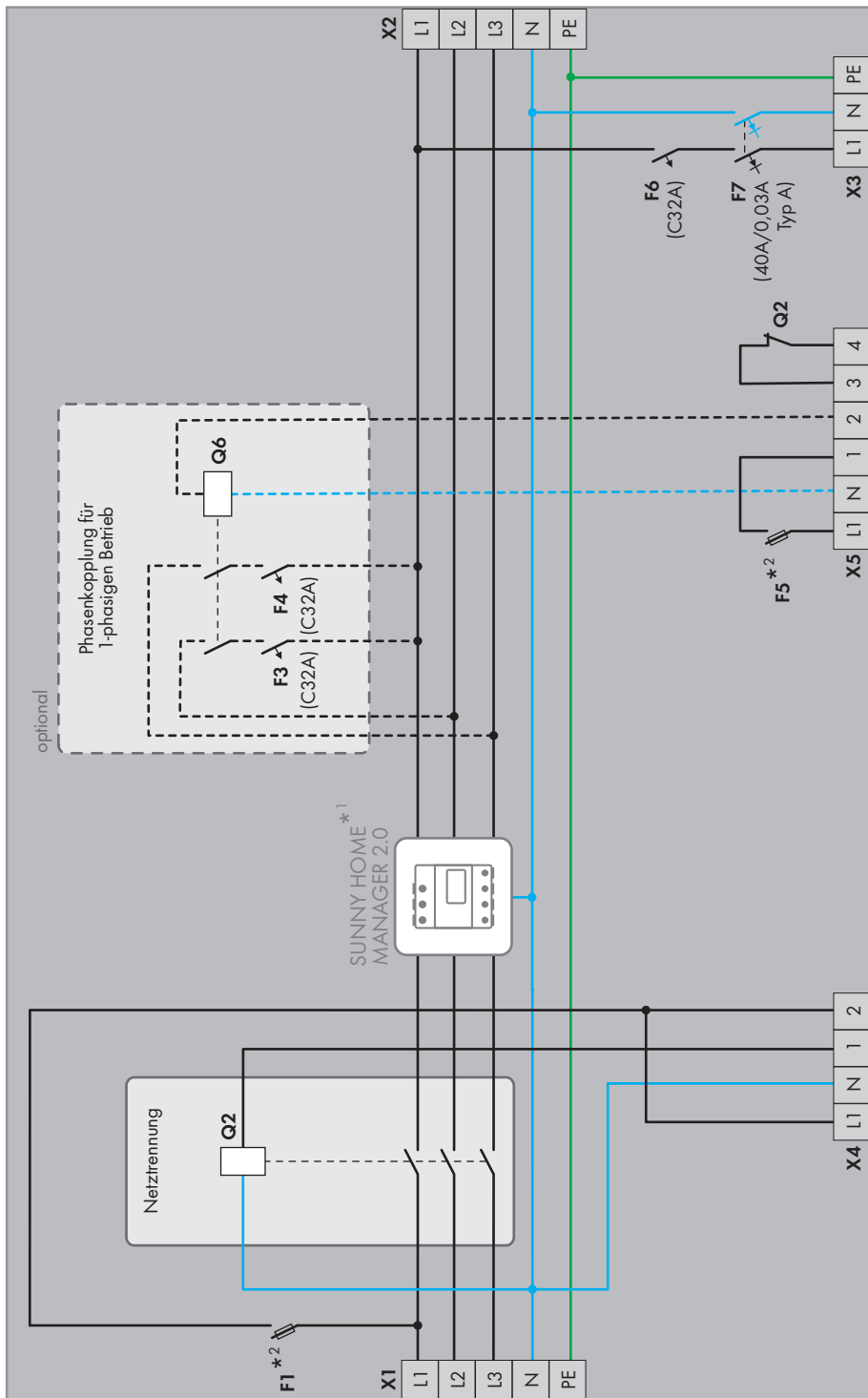

*1 Bei Systemen ohne Eigenverbrauchsoptimierung nicht notwendig.
 ** Anforderungen an eingesetzte Schmelzsicherung: 1A, nominaler Kaltwiderstand mindestens 0,2 Ω und Schmelzintegral maximal 1A²s.
 Die in Klammern angegebenen Werte sind Empfehlungen der SMA Solar Technology AG. Sie müssen die elektrischen Komponenten entsprechend den vor Ort gültigen Normen und Richtlinien auslegen.

4.1.6 Verschaltungsübersicht für 1-phasiges Ersatzstromsystem ohne allpolige Trennung

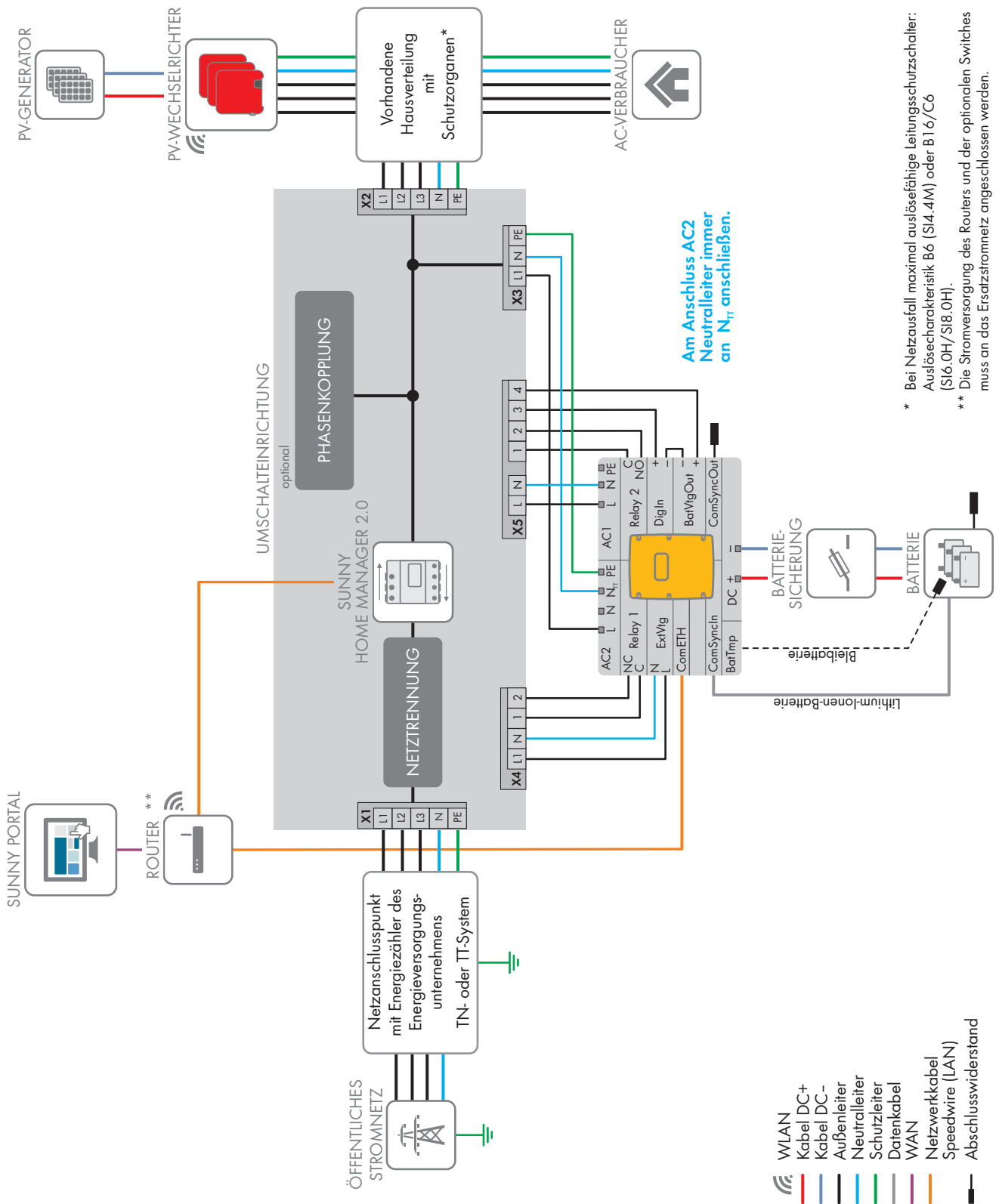

4.1.7 Umschalteinrichtung für 3-phasiges Ersatzstromsystem ohne allpolige Trennung

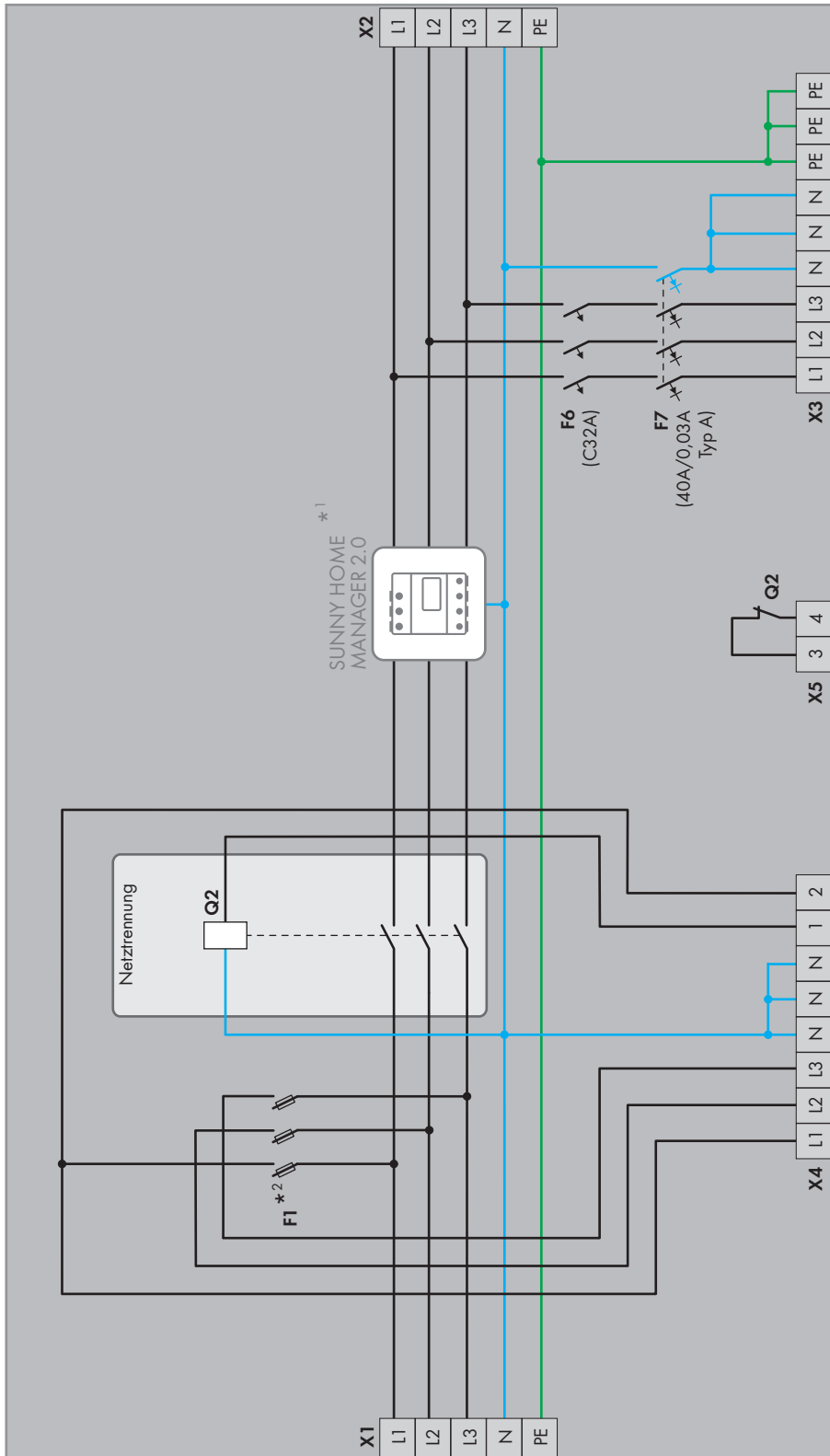

*1 Bei Systemen ohne Eigenverbrauchsoptimierung nicht notwendig.
 *2 Anforderungen an eingeseetzte Schmelzsicherung: 1A, nominaler Kaltwiderstand mindestens 0,2 Ω und Schmelzintegral maximal 1 A²s.
 Die in Klammern angegebenen Werte sind Empfehlungen der SMA Solar Technology AG. Sie müssen die elektrischen Komponenten entsprechend den vor Ort gültigen Normen und Richtlinien auslegen.

4.1.8 Verschaltungsübersicht für 3-phasiges Ersatzstromsystem ohne allpolige Trennung

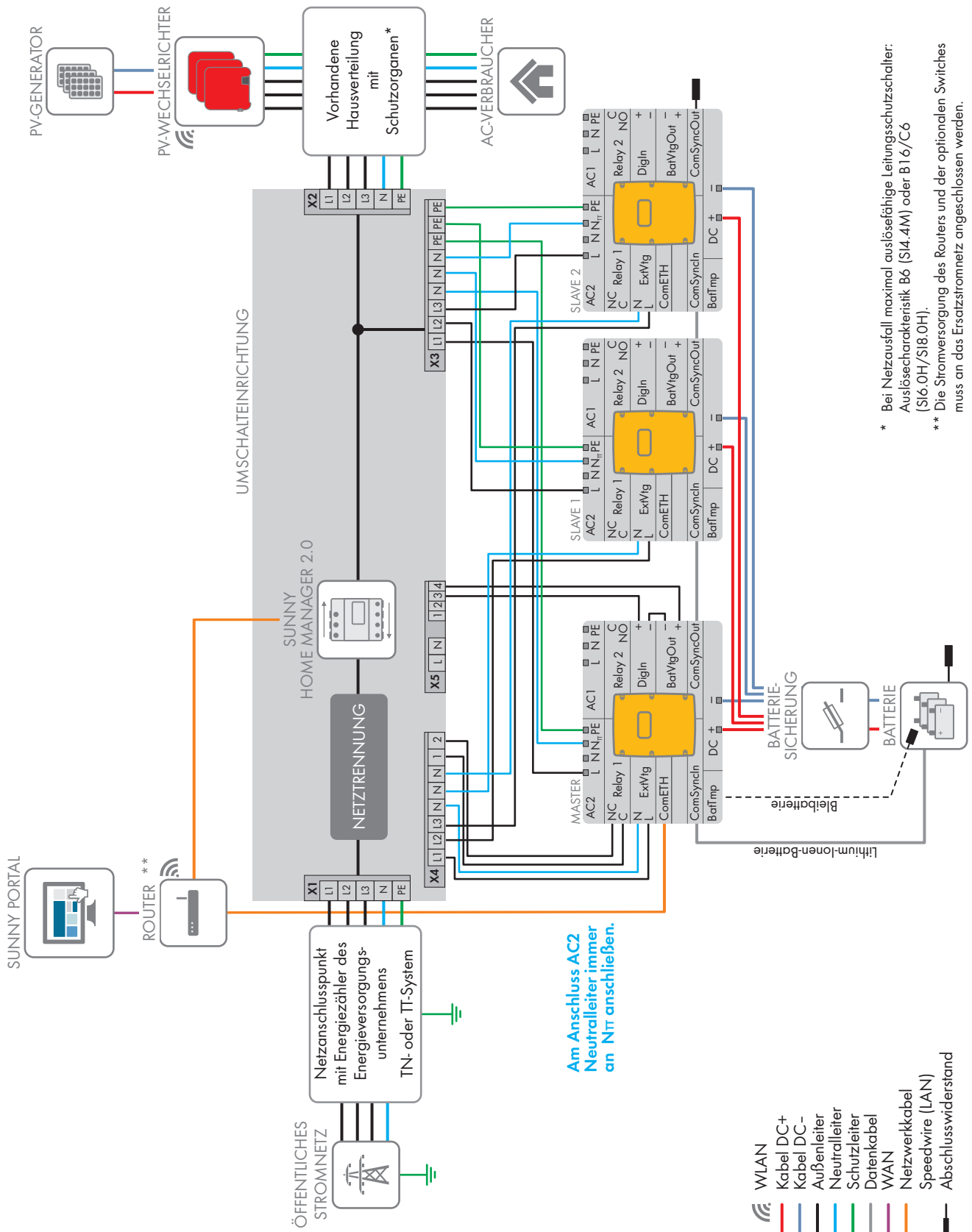

* Bei Netzausfall maximal auslösefähige Leitungsschutzschalter:
Auslösecharakteristik B6 (S14.4M) oder B16/C6
(S16.0H/S18.0H).
** Die Stromversorgung des Routers und der optionalen Switches
muss an das Ersatzstromnetz angeschlossen werden.

4.2 Anschluss von Ersatzstromsystemen mit Sunny Boy Smart Energy

4.2.1 Verschaltungsübersicht für Ersatzstrom (1-phasig - TN)

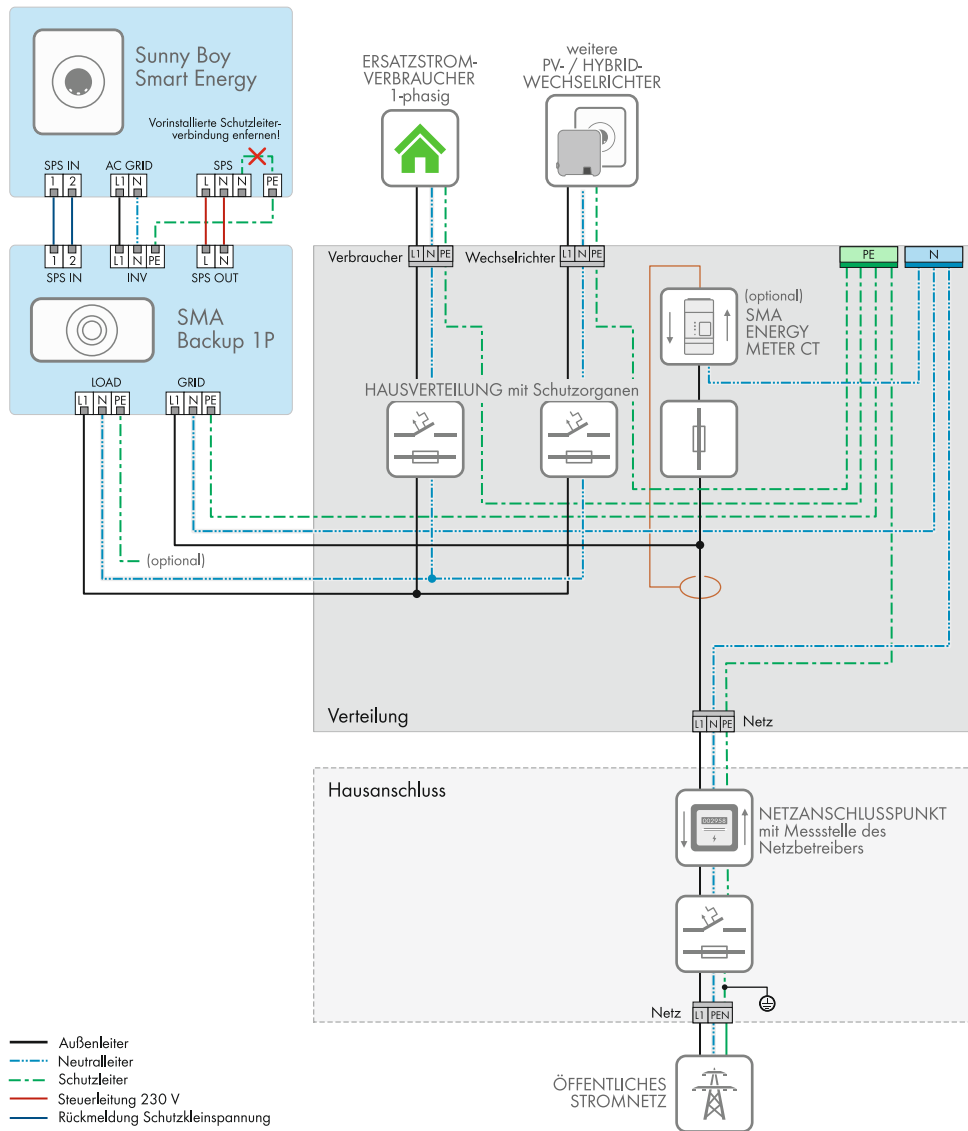

4.2.2 Verschaltungsübersicht für Ersatzstrom (1-phasig - TT)

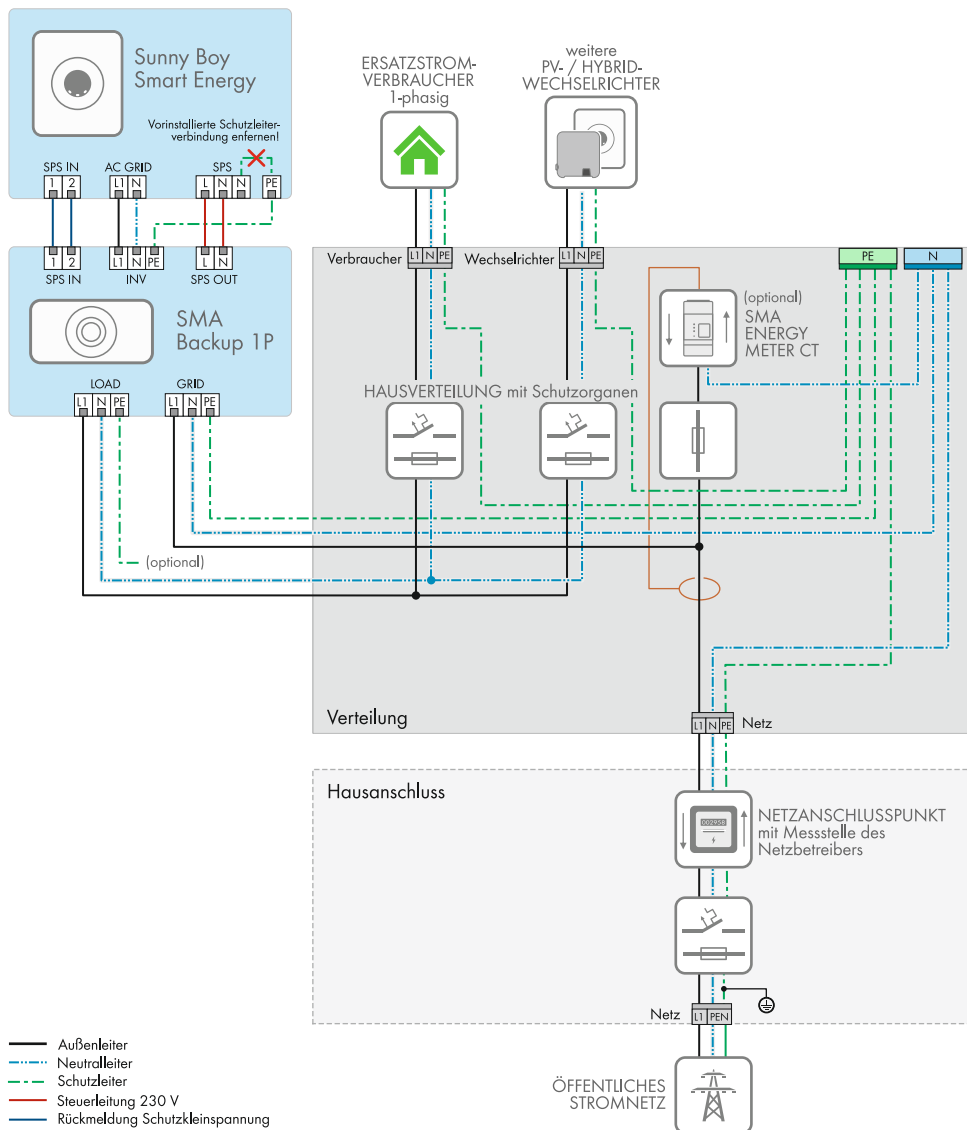

Diese Variante kann von TT- auf TN-Netz umgebaut werden.

4.2.3 Verschaltungsübersicht für Ersatzstrom mit Phasenkopplung (3-phasig - TN)

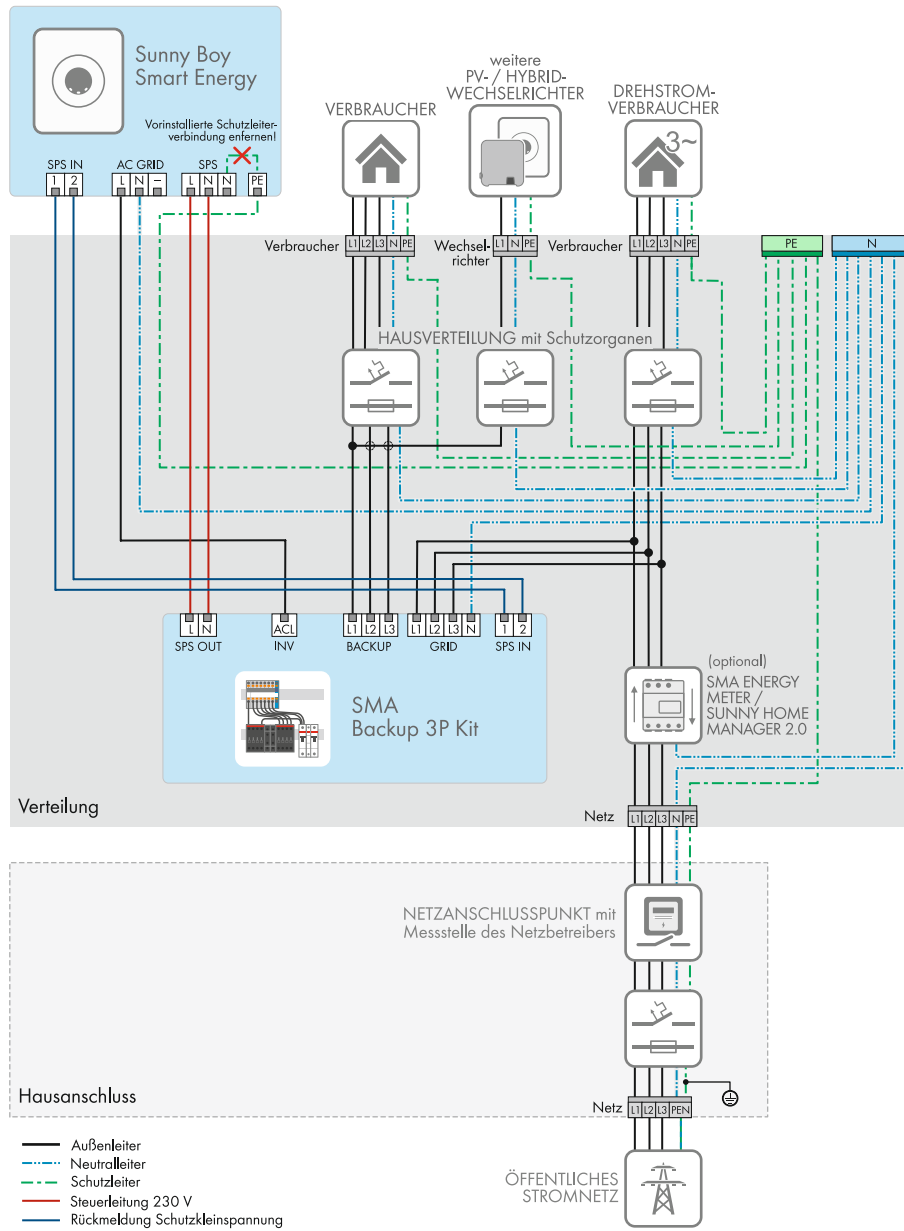

4.3 Anschluss von Ersatzstromsystemen mit Sunny Tripower Smart Energy

4.3.1 Verschaltungsübersicht für 3-phasiges Ersatzstromsystem mit optionalem Lastumschalter



Abbildung 6: SMA Home Energy Solution mit Sunny Tripower Smart Energy

5 Umschalteinrichtung

5.1 Anforderung der VDE-Anwendungsregel 2510-2

Die Anforderung gilt ausschließlich für Systeme, auf die die folgenden Eigenschaften alle zutreffen:

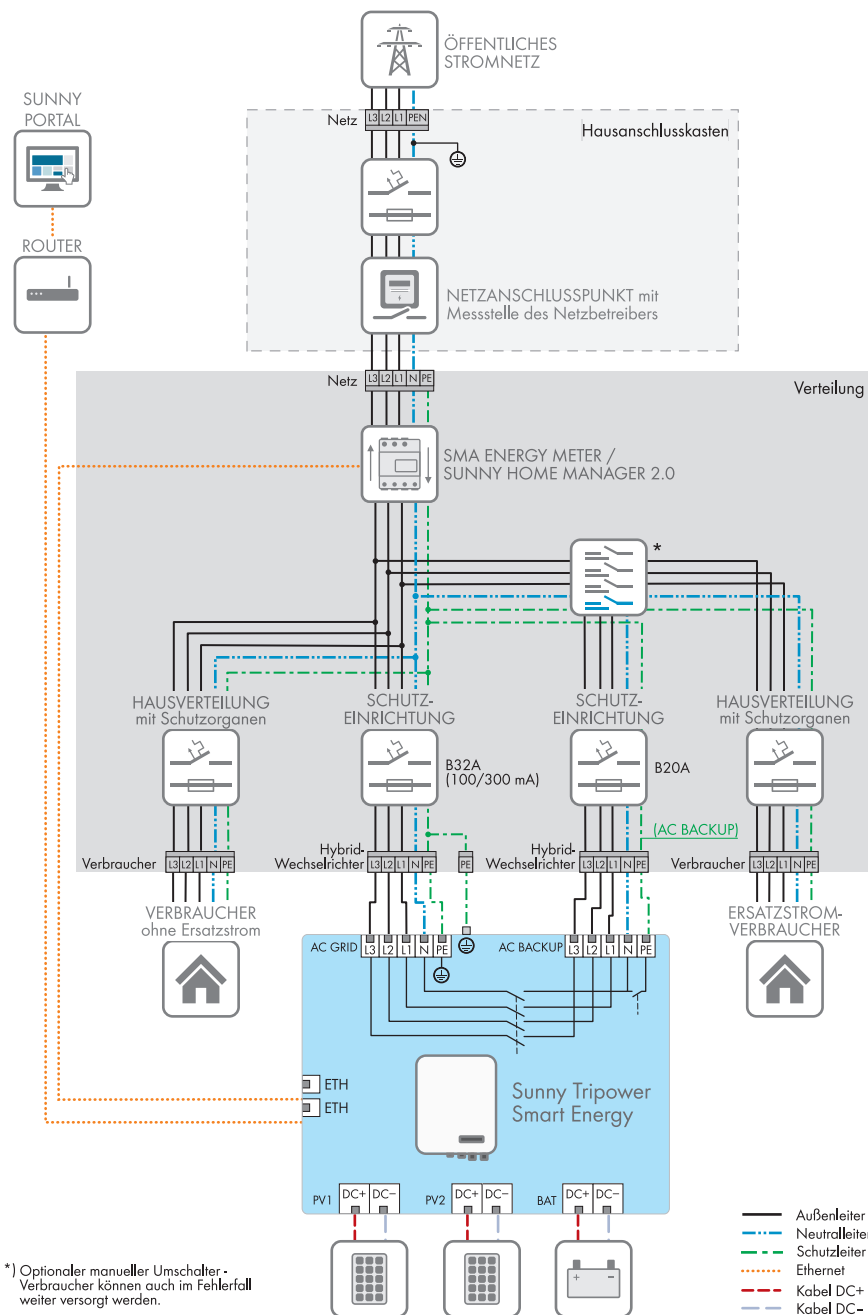
- Das System ist ein System mit Eigenverbrauchsoptimierung oder ein System mit Eigenverbrauchsoptimierung und Ersatzstromfunktion.
- Der Netzbetreiber oder die vor Ort gültigen Normen und Richtlinien fordern die Einhaltung dieser Anwendungsregel.

Derzeit fordern ausschließlich die Netzbetreiber in Deutschland die Einhaltung dieser Anwendungsregel.

Entsprechend des Anwendungsbereichs der VDE-Anwendungsregel 2510-2 gilt ein System als komplettes Energiespeichersystem eines Herstellers, wenn ausschließlich vom Hersteller freigegebene Produkte verwendet werden (siehe Technische Information "Zugelassene Batterien und Informationen zu Batterien in Sunny Island-Systemen" des Batterie-Wechselrichters). Werden nicht von SMA Solar Technology AG freigegebene Produkte verwendet, wird der Errichter zum Hersteller des Systems.

Die Anforderung der VDE-Anwendungsregel 2510-2 wird erfüllt, wenn die Installation entsprechend der Dokumentation des Batterie-Wechselrichters durchgeführt wird.

5.2 Beschaffung der automatischen Umschalteinrichtung

Automatische Umschalteinrichtung für den Sunny Tripower Smart Energy

Die automatische Umschalteinrichtung ist im Sunny Tripower Smart Energy integriert.

Automatische Umschalteinrichtung für den Sunny Island

Es wird empfohlen, die Umschalteinrichtung für den Sunny Island als fertigen Schaltschrank zu bestellen.

Technische Merkmale			Beschaffung	Bei enwitec electronic GmbH & Co.KG: Artikelnummer
1-phasig	3-phasig	Allpolige Trennung		
x	-	x	Bei enwitec electronic GmbH & Co.KG bestellen oder selbstständig aufbauen.	10012549 ⁸⁾
-	x	x	Bei enwitec electronic GmbH & Co.KG bestellen oder selbstständig aufbauen.	10012569 ⁸⁾
-	x	x	Bei enwitec electronic GmbH & Co.KG bestellen.	10017517 (FRT-fähig für Österreich) ⁸⁾

Beim Einsatz des Sunny Island ist es ebenfalls möglich, die für die Umschalteinrichtung notwendigen Komponenten im Fachhandel zu beziehen und den Schaltschrank selbstständig zu bauen. In Deutschland muss dabei jedoch unter Anderem die VDE-Anwendungsregel 2510-2 beachtet werden.

Automatische Umschalteinrichtung für den Sunny Boy Smart Energy

Die Umschalteinrichtung beim Sunny Boy Smart Energy gibt es entweder als 1-phasige oder 3-phasige Ausführung. Entsprechend den Anforderungen am Einsatzort kann die Umschalteinrichtung mit oder ohne allpolige Trennung ausgeführt und optional mit einer Phasenkopplung ausgestattet sein.

⁸⁾ Diese Umschalteinrichtung wurde von SMA Solar Technology AG geprüft. Weitere Umschalteinrichtungen sind auf Anfrage bei enwitec electronic GmbH & Co.KG erhältlich.

Das SMA Backup 3P Kit als Umschalteinrichtung für den Sunny Boy Smart Energy kann problemlos in den vorhandenen Zählerschrank integriert werden, ohne dass dieser ausgetauscht werden muss. Die Umschalteinrichtung darf jedoch nicht selbst aufgebaut werden.

5.3 Regeln zum elektrischen Anschluss der automatischen Umschalteinrichtung

Anschluss der Umschalteinrichtung	Sunny Island	Sunny Boy Smart Energy
Anschluss der PV-Anlage	Die Umschalteinrichtung ist kein Verteiler für die PV-Anlage. Die notwendigen Schutzorgane für die PV-Anlage müssen Sie zusätzlich installieren.	Die PV-Anlage kann direkt an die Umschalteinrichtung angeschlossen werden.
Anschluss der elektrischen Verbraucher	Die Umschalteinrichtung ist kein Verteiler für die Verbraucher. Die notwendigen Schutzorgane für die elektrischen Verbraucher müssen Sie zusätzlich installieren. Dabei dürfen Sie geeignete Schutzorgane in der Hausverteilung nutzen. Stellen Sie sicher, dass die Auslösebedingungen der Leitungsschutzschalter in der Hausverteilung zum jeweils installierten Ersatzstromsystem passen Leitungsschutzschalter in der Hausverteilung.	
Dimensionierung des Kuppelschalters	Unabhängig von allpoliger und nicht-allpoliger Trennung muss die Strombelastbarkeit des Kuppelschalters den Anforderungen vor Ort entsprechen Zertifizierungen und Zulassungen. Dabei muss der Kuppelschalter in der Umschalteinrichtung eine Strombelastbarkeit aufweisen, die mindestens auf den Ansprechbereich der vorgeschalteten Sicherung ausgelegt ist (für die Strombelastbarkeit des Kuppelschalters siehe Dokumentation der Umschalteinrichtung oder des Kuppelschalters).	Unabhängig von allpoliger und nicht-allpoliger Trennung muss die Strombelastbarkeit des Kuppelschalters den Anforderungen vor Ort entsprechen Zertifizierungen und Zulassungen. Dabei muss der Kuppelschalter in der Umschalteinrichtung eine Strombelastbarkeit aufweisen, die mindestens auf den Ansprechbereich der vorgeschalteten Sicherung ausgelegt ist (für die Strombelastbarkeit des Kuppelschalters siehe Dokumentation der Umschalteinrichtung).

5.4 Für Ersatzstromsysteme mit Sunny Island: Materiallisten für Umschalteinrichtungen

5.4.1 Material für automatische Umschalteinrichtung eines 1-phasigen Ersatzstromsystems mit allpoliger Trennung

Die folgende Tabelle bezieht sich auf die Ausführung des Ersatzstromsystems mit Sunny Island und fasst die im Stromlaufplan der Umschalteinrichtung vorgeschlagene Bestückung zusammen. Das Material zur Bestückung der Umschalteinrichtung müssen Sie über Ihren Fachhändler beziehen.

i Auslegung der Komponenten innerhalb der Umschalteinrichtung

Die angegebenen Werte der Komponenten sind Empfehlungen von SMA Solar Technology AG. Sie müssen die elektrischen Komponenten entsprechend den vor Ort gültigen Normen und Richtlinien auslegen.

Position	Material	Stückzahl	Auslegung
F1	Schmelzsicherung zur Absicherung der Steuerkabel und Messkabel und zum Schutz der Multifunktionsrelais im Sunny Island	1	1 A, Kaltwiderstand mindestens 0,2 Ω , Schmelzintegral maximal 1 A ² s
F2	Fehlerstrom-Schutzeinrichtung für Steuerkabel und Messkabel ⁹⁾	1	40 A/0,03 A, 1-polig + N, Typ A
F3, F4	Leitungsschutzschalter zur Absicherung der Phasenkopplung ¹⁰⁾	2	32 A, C-Charakteristik, 1-polig
F5	Schmelzsicherung zur Absicherung der Steuerkabel und zum Schutz der Multifunktionsrelais im Sunny Island	1	1 A, Kaltwiderstand mindestens 0,2 Ω , Schmelzintegral maximal 1 A ² s
F6	Leitungsschutzschalter zur Absicherung des Sunny Island	1	32 A, C-Charakteristik, 1-polig
F7	Fehlerstrom-Schutzeinrichtung	1	40 A/0,03 A, 1-polig + N, Typ A
Q2	Schütz zur Netztrennung	1	400 V, 63 A bei AC-1, AC-7a, 4 no
	Hilfsschalter für Rückmeldung	1	1 nc
Q3	Schütz der Erdungseinrichtung	1	400 V, 40 A bei AC-1, AC-7a, 2 no 2 nc
	Hilfsschalter für Verriegelung von Q1	1	1 no
Q4	Schütz der Erdungseinrichtung	1	400 V, 40 A bei AC-1, AC-7a, 2 no 2 nc
Q6	Phasenkoppelschütz ¹⁰⁾	1	400 V, 63 A bei AC-1, AC-7a, 2 no
X1	Durchgangsklemme 3-Leiter	3	16 mm ² , 1-polig, 3 Klemmstellen, grau
	Durchgangsklemme 3-Leiter	1	16 mm ² , 1-polig, 3 Klemmstellen, blau
	Durchgangsklemme 3-Leiter	1	16 mm ² , 1-polig, 3 Klemmstellen, gelbgrün
	Abschlussplatte für Durchgangsklemme 3-Leiter	1	-
	Gruppenschildträger für Endklammer	1	-
	Endklammer	1	Breite: 10 mm

⁹⁾ Ausschließlich im TT-Netz notwendig

¹⁰⁾ Phasenkopplung ist optional

Position	Material	Stückzahl	Auslegung
X2	Durchgangsklemme 3-Leiter	3	16 mm ² , 1-polig, 3 Klemmstellen, grau
	Durchgangsklemme 3-Leiter	1	16 mm ² , 1-polig, 3 Klemmstellen, blau
	Durchgangsklemme 3-Leiter	1	16 mm ² , 1-polig, 3 Klemmstellen, gelbgrün
	Abschlussplatte für Durchgangsklemme 3-Leiter	1	-
	Gruppenschildträger für Endklammer	1	-
	Endklammer	1	Breite: 10 mm
X3	Durchgangsklemme 3-Leiter	1	10 mm ² , 1-polig, 3 Klemmstellen, grau
	Durchgangsklemme 3-Leiter	1	10 mm ² , 1-polig, 3 Klemmstellen, blau
	Durchgangsklemme 3-Leiter	1	10 mm ² , 1-polig, 3 Klemmstellen, gelbgrün
	Abschlussplatte für Durchgangsklemme 3-Leiter	1	-
	Gruppenschildträger für Endklammer	1	-
	Endklammer	1	Breite: 10 mm
X4	Durchgangsklemme 3-Leiter	3	2,5 mm ² , 1-polig, 3 Klemmstellen, grau
	Durchgangsklemme 3-Leiter	1	2,5 mm ² , 1-polig, 3 Klemmstellen, blau
	Abschlussplatte für Durchgangsklemme 3-Leiter	1	-
	Gruppenschildträger für Endklammer	1	-
	Endklammer	1	Breite: 10 mm
X5	Durchgangsklemme 3-Leiter	4	1,5 mm ² , 1-polig, 3 Klemmstellen, grau
	Durchgangsklemme 3-Leiter (L)	1	6 mm ² , 1-polig, 3 Klemmstellen, grau
	Durchgangsklemme 3-Leiter (N)	1	6 mm ² , 1-polig, 3 Klemmstellen, blau
	Abschlussplatte für Durchgangsklemme 3-Leiter	2	-
	Gruppenschildträger für Endklammer	1	-
	Endklammer	1	Breite: 10 mm
Z1	Sunny Home Manager 2.0	1	-

Bestückungsvorschlag



Abbildung 7: Bestückungsvorschlag für 1-phasige Umschalteinrichtung mit allpoliger Trennung

5.4.2 Material für automatische Umschalteinrichtung eines 3-phasigen Ersatzstromsystems mit allpoliger Trennung

Die folgende Tabelle bezieht sich auf die Ausführung des Ersatzstromsystems mit Sunny Island und fasst die im Stromlaufplan der Umschalteinrichtung vorgeschlagene Bestückung zusammen. Das Material zur Bestückung der Umschalteinrichtung müssen Sie über Ihren Fachhändler beziehen.

i Auslegung der Komponenten innerhalb der Umschalteinrichtung

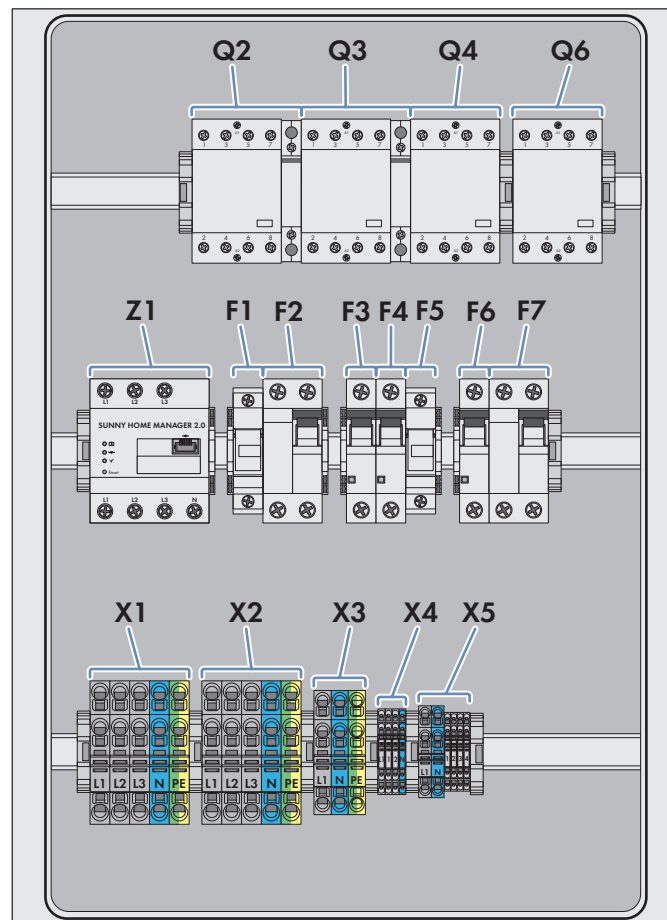
Die angegebenen Werte der Komponenten sind Empfehlungen von SMA Solar Technology AG. Sie müssen die elektrischen Komponenten entsprechend den vor Ort gültigen Normen und Richtlinien auslegen.

Position	Material	Stückzahl	Auslegung
F1	Schmelzsicherung zur Absicherung der Steuerkabel und Messkabel und zum Schutz der Multifunktionsrelais im Sunny Island	3	1 A, Kaltwiderstand mindestens 0,2 Ω , Schmelzintegral maximal 1 A ² s
F2	Fehlerstrom-Schutzeinrichtung für Steuerkabel und Messkabel ¹¹⁾	1	40 A/0,03 A, 1-polig + N, Typ A
F5	Schmelzsicherung zur Absicherung der Steuerkabel und zum Schutz der Multifunktionsrelais im Sunny Island	1	1 A, Kaltwiderstand mindestens 0,2 Ω , Schmelzintegral maximal 1 A ² s

¹¹⁾ Ausschließlich im TT-Netz notwendig

Position	Material	Stückzahl	Auslegung
F6	Leitungsschutzschalter zur Absicherung des Sunny Island	1	32 A, C-Charakteristik, 1-polig
F7	Fehlerstrom-Schutzeinrichtung	1	40 A/0,03 A, 3-polig + N, Typ A
Q2	Schütz zur Netztrennung	1	400 V, 63 A bei AC-1, AC-7a, 4 no
	Hilfsschalter für Rückmeldung	1	1 nc
Q3	Schütz der Erdungseinrichtung	1	400 V, 40 A bei AC-1, AC-7a, 2 no 2 nc
	Hilfsschalter für Verriegelung von Q1	1	1 no
Q4	Schütz der Erdungseinrichtung	1	400 V, 40 A bei AC-1, AC-7a, 2 no 2 nc
X1	Durchgangsklemme 3-Leiter	3	16 mm ² , 1-polig, 3 Klemmstellen, grau
	Durchgangsklemme 3-Leiter	1	16 mm ² , 1-polig, 3 Klemmstellen, blau
	Durchgangsklemme 3-Leiter	1	16 mm ² , 1-polig, 3 Klemmstellen, gelbgrün
	Abschlussplatte für Durchgangsklemme 3-Leiter	1	-
	Gruppenschildträger für Endklammer	1	-
	Endklammer	1	Breite: 10 mm
X2	Durchgangsklemme 3-Leiter	3	16 mm ² , 1-polig, 3 Klemmstellen, grau
	Durchgangsklemme 3-Leiter	1	16 mm ² , 1-polig, 3 Klemmstellen, blau
	Durchgangsklemme 3-Leiter	1	16 mm ² , 1-polig, 3 Klemmstellen, gelbgrün
	Abschlussplatte für Durchgangsklemme 3-Leiter	1	-
	Gruppenschildträger für Endklammer	1	-
	Endklammer	1	Breite: 10 mm
X3	Durchgangsklemme 3-Leiter	3	10 mm ² , 1-polig, 3 Klemmstellen, grau
	Durchgangsklemme 3-Leiter	3	10 mm ² , 1-polig, 3 Klemmstellen, blau
	Durchgangsklemme 3-Leiter	3	10 mm ² , 1-polig, 3 Klemmstellen, gelbgrün
	Abschlussplatte für Durchgangsklemme 3-Leiter	1	-
	Gruppenschildträger für Endklammer	1	-
	Endklammer	1	Breite: 10 mm

Position	Material	Stückzahl	Auslegung
X4	Durchgangsklemme 3-Leiter	5	2,5 mm ² , 1-polig, 3 Klemmstellen, grau
	Durchgangsklemme 3-Leiter	3	2,5 mm ² , 1-polig, 3 Klemmstellen, blau
	Abschlussplatte für Durchgangsklemme 3-Leiter	1	-
	Gruppenschildträger für Endklammer	1	-
	Endklammer	1	Breite: 10 mm
X5	Durchgangsklemme 3-Leiter	4	1,5 mm ² , 1-polig, 3 Klemmstellen, grau
	Durchgangsklemme 3-Leiter (L)	1	6 mm ² , 1-polig, 3 Klemmstellen, grau
	Durchgangsklemme 3-Leiter (N)	1	6 mm ² , 1-polig, 3 Klemmstellen, blau
	Abschlussplatte für Durchgangsklemme 3-Leiter	2	-
	Gruppenschildträger für Endklammer	1	-
	Endklammer	1	Breite: 10 mm
Z1	Sunny Home Manager 2.0	1	-

Bestückungsvorschlag



Abbildung 8: Bestückungsvorschlag für 3-phasige Umschalteinrichtung mit allpoliger Trennung

5.4.3 Material für automatische Umschalteinrichtung eines 1-phasigen Ersatzstromsystems ohne allpolige Trennung

Die folgende Tabelle bezieht sich auf die Ausführung des Ersatzstromsystems mit Sunny Island und fasst die im Stromlaufplan der Umschalteinrichtung vorgeschlagene Bestückung zusammen. Das Material zur Bestückung der Umschalteinrichtung müssen Sie über Ihren Fachhändler beziehen.

i Auslegung der Komponenten innerhalb der Umschalteinrichtung

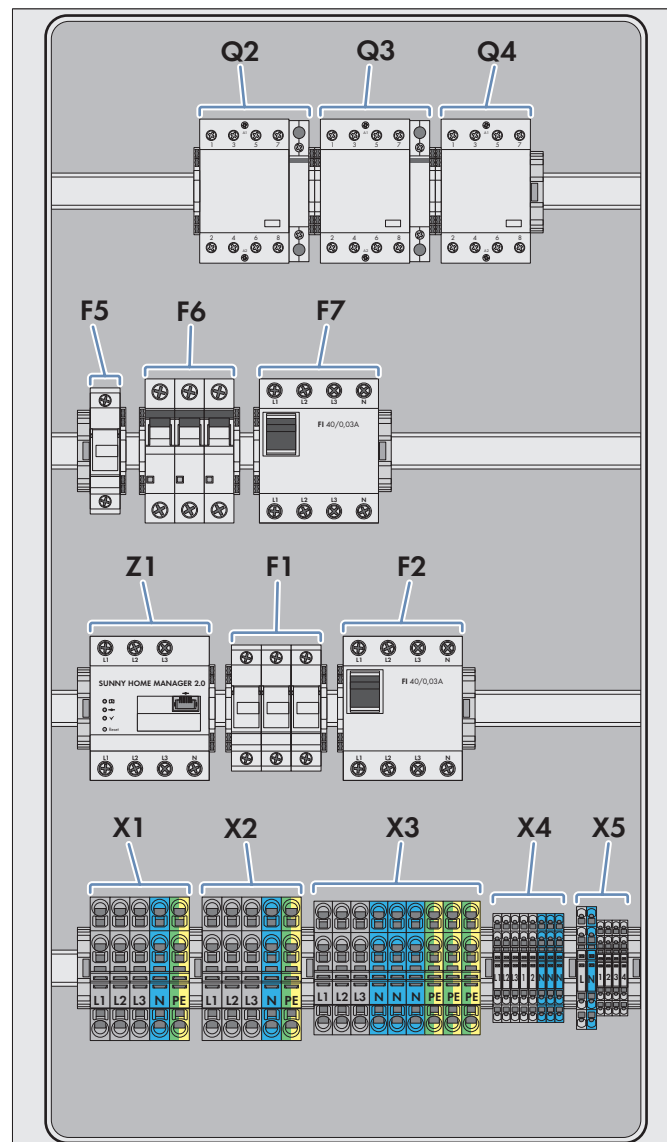
Die angegebenen Werte der Komponenten sind Empfehlungen von SMA Solar Technology AG. Sie müssen die elektrischen Komponenten entsprechend den vor Ort gültigen Normen und Richtlinien auslegen.

Position	Material	Stückzahl	Auslegung
F1	Schmelzsicherung zur Absicherung der Steuerkabel und Messkabel und zum Schutz der Multifunktionsrelais im Sunny Island	1	1 A, Kaltwiderstand mindestens $0,2 \Omega$, Schmelzintegral maximal $1 \text{ A}^2\text{s}$

Position	Material	Stückzahl	Auslegung
F3, F4	Leitungsschutzschalter zur Absicherung der Phasenkopplung ¹²⁾	2	32 A, C-Charakteristik, 1-polig
F5	Schmelzsicherung zur Absicherung der Steuerkabel und zum Schutz der Multifunktionsrelais im Sunny Island	1	1 A, Kaltwiderstand mindestens 0,2 Ω , Schmelzintegral maximal 1 A ² s
F6	Leitungsschutzschalter zur Absicherung des Sunny Island	1	32 A, C-Charakteristik, 1-polig
F7	Fehlerstrom-Schutzeinrichtung	1	40 A/0,03 A, 1-polig + N, Typ A
Q2	Schütz zur Netztrennung	1	400 V, 63 A bei AC-1, AC-7a, 4 no
	Hilfsschalter für Rückmeldung	1	1 nc
Q6	Phasenkoppelschütz ¹²⁾	1	400 V, 63 A bei AC-1, AC-7a, 2 no
X1	Durchgangsklemme 3-Leiter	3	16 mm ² , 1-polig, 3 Klemmstellen, grau
	Durchgangsklemme 3-Leiter	1	16 mm ² , 1-polig, 3 Klemmstellen, blau
	Durchgangsklemme 3-Leiter	1	16 mm ² , 1-polig, 3 Klemmstellen, gelbgrün
	Abschlussplatte für Durchgangsklemme 3-Leiter	1	-
	Gruppenschildträger für Endklammer	1	-
	Endklammer	1	Breite: 10 mm
X2	Durchgangsklemme 3-Leiter	3	16 mm ² , 1-polig, 3 Klemmstellen, grau
	Durchgangsklemme 3-Leiter	1	16 mm ² , 1-polig, 3 Klemmstellen, blau
	Durchgangsklemme 3-Leiter	1	16 mm ² , 1-polig, 3 Klemmstellen, gelbgrün
	Abschlussplatte für Durchgangsklemme 3-Leiter	1	-
	Gruppenschildträger für Endklammer	1	-
	Endklammer	1	Breite: 10 mm

¹²⁾ Phasenkopplung ist optional

Position	Material	Stückzahl	Auslegung
X3	Durchgangsklemme 3-Leiter	1	10 mm ² , 1-polig, 3 Klemmstellen, grau
	Durchgangsklemme 3-Leiter	1	10 mm ² , 1-polig, 3 Klemmstellen, blau
	Durchgangsklemme 3-Leiter	1	10 mm ² , 1-polig, 3 Klemmstellen, gelbgrün
	Abschlussplatte für Durchgangsklemme 3-Leiter	1	-
	Gruppenschildträger für Endklammer	1	-
	Endklammer	1	Breite: 10 mm
X4	Durchgangsklemme 3-Leiter	3	2,5 mm ² , 1-polig, 3 Klemmstellen, grau
	Durchgangsklemme 3-Leiter	1	2,5 mm ² , 1-polig, 3 Klemmstellen, blau
	Abschlussplatte für Durchgangsklemme 3-Leiter	1	-
	Gruppenschildträger für Endklammer	1	-
	Endklammer	1	Breite: 10 mm
X5	Durchgangsklemme 3-Leiter	4	1,5 mm ² , 1-polig, 3 Klemmstellen, grau
	Durchgangsklemme 3-Leiter (L)	1	6 mm ² , 1-polig, 3 Klemmstellen, grau
	Durchgangsklemme 3-Leiter (N)	1	6 mm ² , 1-polig, 3 Klemmstellen, blau
	Abschlussplatte für Durchgangsklemme 3-Leiter	2	-
	Gruppenschildträger für Endklammer	1	-
	Endklammer	1	Breite: 10 mm
Z1	Sunny Home Manager 2.0	1	-

5.4.4 Material für automatische Umschalteinrichtung eines 3-phasigen Ersatzstromsystems ohne allpolige Trennung

Die folgende Tabelle bezieht sich auf die Ausführung des Ersatzstromsystems mit Sunny Island und fasst die im Stromlaufplan der Umschalteinrichtung vorgeschlagene Bestückung zusammen. Das Material zur Bestückung der Umschalteinrichtung müssen Sie über Ihren Fachhändler beziehen.

i Auslegung der Komponenten innerhalb der Umschalteinrichtung

Die angegebenen Werte der Komponenten sind Empfehlungen von SMA Solar Technology AG. Sie müssen die elektrischen Komponenten entsprechend den vor Ort gültigen Normen und Richtlinien auslegen.

Position	Material	Stückzahl	Auslegung
F1	Schmelzsicherung zur Absicherung der Steuerkabel und Messkabel und zum Schutz der Multifunktionsrelais im Sunny Island	3	1 A, Kaltwiderstand mindestens 0,2 Ω, Schmelzintegral maximal 1 A ² s

Position	Material	Stückzahl	Auslegung
F6	Leitungsschutzschalter zur Absicherung des Sunny Island	1	32 A, C-Charakteristik, 1-polig
F7	Fehlerstrom-Schutzeinrichtung	1	40 A/0,03 A, 3-polig + N, Typ A
Q2	Schütz zur Netztrennung	1	400 V, 63 A bei AC-1, AC-7a, 4 no
	Hilfsschalter für Rückmeldung	1	1 nc
X1	Durchgangsklemme 3-Leiter	3	16 mm ² , 1-polig, 3 Klemmstellen, grau
	Durchgangsklemme 3-Leiter	1	16 mm ² , 1-polig, 3 Klemmstellen, blau
	Durchgangsklemme 3-Leiter	1	16 mm ² , 1-polig, 3 Klemmstellen, gelbgrün
	Abschlussplatte für Durchgangsklemme 3-Leiter	1	-
	Gruppenschildträger für Endklammer	1	-
	Endklammer	1	Breite: 10 mm
X2	Durchgangsklemme 3-Leiter	3	16 mm ² , 1-polig, 3 Klemmstellen, grau
	Durchgangsklemme 3-Leiter	1	16 mm ² , 1-polig, 3 Klemmstellen, blau
	Durchgangsklemme 3-Leiter	1	16 mm ² , 1-polig, 3 Klemmstellen, gelbgrün
	Abschlussplatte für Durchgangsklemme 3-Leiter	1	-
	Gruppenschildträger für Endklammer	1	-
	Endklammer	1	Breite: 10 mm
X3	Durchgangsklemme 3-Leiter	3	10 mm ² , 1-polig, 3 Klemmstellen, grau
	Durchgangsklemme 3-Leiter	3	10 mm ² , 1-polig, 3 Klemmstellen, blau
	Durchgangsklemme 3-Leiter	3	10 mm ² , 1-polig, 3 Klemmstellen, gelbgrün
	Abschlussplatte für Durchgangsklemme 3-Leiter	1	-
	Gruppenschildträger für Endklammer	1	-
	Endklammer	1	Breite: 10 mm

Position	Material	Stückzahl	Auslegung
X4	Durchgangsklemme 3-Leiter	5	2,5 mm ² , 1-polig, 3 Klemmstellen, grau
	Durchgangsklemme 3-Leiter	3	2,5 mm ² , 1-polig, 3 Klemmstellen, blau
	Abschlussplatte für Durchgangsklemme 3-Leiter	1	-
	Gruppenschildträger für Endklammer	1	-
	Endklammer	1	Breite: 10 mm
X5	Durchgangsklemme 3-Leiter	2	1,5 mm ² , 1-polig, 3 Klemmstellen, grau
	Abschlussplatte für Durchgangsklemme 3-Leiter	2	-
	Gruppenschildträger für Endklammer	1	-
	Endklammer	1	Breite: 10 mm
Z1	Sunny Home Manager 2.0	1	-

5.5 Reihenfolge der Schaltvorgänge in der Umschalteinrichtung

5.5.1 Schaltvorgänge in der Umschalteinrichtung für Sunny Boy Smart Energy

Dieses Kapitel beschreibt die Funktionsweise der Umschalteinrichtung am Beispiel des 1-phasigen Ersatzstromsystems mit Sunny Boy Smart Energy bei allpoliger Trennung. Bei der Betrachtung der anderen Umschalteinrichtungen sind die folgenden Unterschiede wichtig:

- Bei Ersatzstromsystemen ohne allpolige Trennung entfällt die Erdungseinrichtung.
- Die Phasenkopplung ist optional.

Funktionsweise des Kuppelschalters - Verhalten bei Netzausfall

Der Kuppelschalter trennt das Ersatzstromnetz vom öffentlichen Stromnetz bei einem Netzausfall oder wenn sich das öffentliche Stromnetz außerhalb der Grenzwerte für Spannung und Frequenz befindet.

Der Sunny Boy Smart Energy erkennt einen Netzausfall, sobald die Netzspannung einen definierten Grenzwert unterschreitet. Nachdem der Netzausfall erkannt wurde, trennt der Kuppelschalter das Ersatzstromsystem vom öffentlichen Stromnetz und bildet ein Ersatzstromnetz.

Je nach Netzform und Produktkonfiguration verbindet das Schütz den Neutralleiter mit dem Erdpotential des Ersatzstromnetzes.

Mit der Überwachung des Rückmeldekontaktes wird das sichere Öffnen vom Versorgungsnetz zum Ersatzstromnetz ermöglicht. Wenn die Freischaltung erfolgreich durchgeführt werden konnte, werden die angeschlossenen Verbraucher im Ersatzstromnetz versorgt.

Funktionsweise des Kuppelschalters - Verhalten bei Netzwiederkehr

Sobald das öffentliche Stromnetz wieder zur Verfügung steht, wird dies vom Sunny Boy Smart Energy erkannt.

Wenn die eingestellte Netzüberwachungszeit erfolgreich abgeschlossen wurde, stoppt der Wechselrichter den Ersatzstrombetrieb und stoppt die Versorgung des Netztrennschützes.

Nach der Unterbrechung ist der Sunny Boy Smart Energy dann wieder mit dem öffentlichen Stromnetz verbunden und die elektrischen Verbraucher werden wieder vom öffentlichen Stromnetz versorgt.

Die Zeit bis zum Verbinden des Ersatzstromsystems mit dem öffentlichen Stromnetz ist aufgrund einer Pflicht-Wartezeit unterschiedlich lang. Diese Wartezeit ist entsprechend den landesspezifischen Anforderungen in einem Länderdatensatz des Sunny Boy Smart Energy hinterlegt.

Funktion der Erdungseinrichtung

In einigen Ländern (z.B. in bestimmten Netzgebieten Deutschlands) darf bei einem Netzausfall der Neutralleiter des Ersatzstromnetzes nicht mit dem öffentlichen Netz verbunden bleiben. Deshalb muss der Neutralleiter im Ersatzstrombetrieb mit dem Erdpotenzial des Ersatzstromnetzes verbunden werden.

Funktionsweise Phasenkopplung

Das Phasenkopplungs-Schütz wird durch den Wechselrichter angesteuert. Bei einem Netzausfall wird die Phasenkopplung je nach Backup-Produkt selbsttätig aktiviert und verbindet die unversorgten Außenleiter mit dem versorgten Außenleiter.

Bei Netzausfall wird erst der Außenleiter mit Spannung versorgt, welcher mit dem Sunny Boy Smart Energy verbunden ist. Anschließend schaltet die Phasenkopplung die beiden anderen Außenleiter zusammen.

Wenn das öffentliche Stromnetz wieder zur Verfügung steht, trennt die Phasenkopplung die zusammengeschalteten Außenleiter.

5.5.2 Schaltvorgänge in der Umschalteinrichtung für Sunny Island

i Unterschiede bei Umschalteinrichtungen für 1-phasige und 3-phasige Ersatzstromsysteme mit Sunny Island

Dieses Kapitel beschreibt die Funktionsweise der Umschalteinrichtung am Beispiel des 1-phasigen Sunny Island-Ersatzstromsystems mit allpoliger Trennung (siehe Kapitel 4.1.1, Seite 25). Bei der Betrachtung der anderen Umschalteinrichtungen sind die folgenden Unterschiede wichtig:

- Kuppelschalter und Erdungseinrichtung einer 3-phasigen Umschalteinrichtung verhalten sich analog zur 1-phasigen Umschalteinrichtung.
- Bei Ersatzstromsystemen ohne allpolige Trennung entfällt die Erdungseinrichtung.
- Die Phasenkopplung ist optional und eignet sich ausschließlich für Ersatzstromnetze mit 1-phasigen PV-Wechselrichtern und 1-phasigen Verbrauchern.

Funktionsweise des Kuppelschalters mit allpoliger Trennung

Der Kuppelschalter trennt das Ersatzstromnetz vom öffentlichen Stromnetz bei einem Netzausfall oder wenn sich das öffentliche Stromnetz außerhalb der Grenzwerte für Spannung und Frequenz befindet. Das Schütz **Q2** ist der Kuppelschalter mit allpoliger Trennung.

Die Steuerspannung der Schütze **Q2** und **Q3** ist die Spannung eines Außenleiters des öffentlichen Stromnetzes. Dadurch kann der Kuppelschalter ausschließlich bei vorhandener Netzspannung anziehen. Ein Hilfskontakt des Schützes **Q3** verriegelt das Schütz **Q2**. Die Schütze **Q3** und **Q2** werden vom Multifunktionsrelais **Relay1** des Sunny Island gesteuert. Wenn das Multifunktionsrelais **Relay1** im Ruhezustand ist, ziehen die Schütze **Q2** und **Q3** an. Wenn das Schütz **Q3** in den Ruhezustand fällt, fällt das Schütz **Q2** ebenfalls in den Ruhezustand und ist verriegelt.

Bei einem totalen Netzausfall fallen die Schütze **Q2** und **Q3** wegen fehlender Steuerspannung in den Ruhezustand ab und trennen das Ersatzstromnetz allpolig vom öffentlichen Stromnetz. Zusätzlich misst der Sunny Island die Spannung des öffentlichen Stromnetzes. Dazu ist der Sunny Island mit der gleichen Phase verbunden wie die Steuerspannung der Schütze **Q2** und **Q3**. Bei Abweichung von landesspezifischen Grenzwerten für Spannung und Frequenz des öffentlichen Stromnetzes zieht das Multifunktionsrelais **Relay1** an. Die Schütze **Q2** und **Q3** verbleiben im Ruhezustand oder fallen in den Ruhezustand.

Wenn das öffentliche Stromnetz wieder zur Verfügung steht, detektiert dies der Sunny Island. Der Sunny Island synchronisiert das Ersatzstromnetz auf das öffentliche Stromnetz. Nach erfolgreicher Synchronisation fällt das Multifunktionsrelais **Relay1** in den Ruhezustand ab und die Schütze **Q2** und **Q3** ziehen an. Das Ersatzstromnetz ist wieder mit dem öffentlichen Stromnetz verbunden.

Funktionsweise des Kuppelschalters ohne allpolige Trennung

Der Kuppelschalter trennt das Ersatzstromnetz vom öffentlichen Stromnetz bei einem Netzausfall oder wenn sich das öffentliche Stromnetz außerhalb der Grenzwerte für Spannung und Frequenz befindet. Das Schütz **Q2** ist der Kuppelschalter ohne allpolige Trennung.

Die Steuerspannung des Schützes **Q2** ist die Spannung am Außenleiter **L1** des öffentlichen Stromnetzes. Dadurch kann der Kuppelschalter ausschließlich bei vorhandener Netzspannung anziehen. Das Schütz **Q2** wird vom Multifunktionsrelais **Relay1** des Sunny Island gesteuert. Wenn das Multifunktionsrelais **Relay1** im Ruhezustand ist, zieht das Schütz **Q2** an.

Bei einem totalen Netzausfall fällt das Schütz **Q2** wegen fehlender Steuerspannung in den Ruhezustand ab und trennt das Ersatzstromnetz von den Außenleitern des öffentlichen Stromnetzes. Zusätzlich misst der Sunny Island die Spannung des öffentlichen Stromnetzes. Dazu ist der Sunny Island mit der gleichen Phase verbunden wie die Steuerspannung des Schützes **Q2**. Bei Abweichung von den landesspezifischen Grenzwerten für Spannung und Frequenz des öffentlichen Stromnetzes zieht das Multifunktionsrelais **Relay1** an. Das Schütz **Q2** verbleibt im Ruhezustand oder fällt in den Ruhezustand.

Wenn das öffentliche Stromnetz wieder zur Verfügung steht, detektiert dies der Sunny Island. Der Sunny Island synchronisiert das Ersatzstromnetz auf das öffentliche Stromnetz. Nach erfolgreicher Synchronisation fällt das Multifunktionsrelais **Relay1** in den Ruhezustand und das Schütz **Q2** zieht an. Das Ersatzstromnetz ist wieder mit dem öffentlichen Stromnetz verbunden.

Funktionsweise der Erdungseinrichtung

Die Schütze **Q3** und **Q4** bilden die Erdungseinrichtung. Die Schütze **Q3** und **Q4** werden von den beiden Multifunktionsrelais des Sunny Island gesteuert. Die Ansteuerung des Schützes **Q3** erfolgt parallel zum Schütz **Q2** des Kuppelschalters. Wenn das Schütz **Q2** abfällt und der Kuppelschalter sich öffnet, verbindet das Schütz **Q3** den Neutralleiter im Ersatzstromnetz mit dem Schutzleiter. Zusätzlich steuert der Sunny Island mit dem Multifunktionsrelais **Relay2** das Schütz **Q4**. Wenn das Multifunktionsrelais **Relay2** anzieht, zieht das Schütz **Q4** an und verbindet ebenfalls den Neutralleiter mit dem Schutzleiter. Diese Anordnung stellt sicher, dass der Neutralleiter des Ersatzstromnetzes im Ersatzstrombetrieb immer mit Erde verbunden ist.

Funktionsweise der Phasenkopplung

Das Schütz **Q6** bildet die Phasenkopplung. Wenn im Sunny Island das Multifunktionsrelais **Relay2** anzieht, zieht das Schütz **Q6** an und verbindet die unversorgten Außenleiter über die Leitungsschutzschalter **F3** und **F4** mit dem versorgten Außenleiter.

Bei Netzausfall wird erst der Außenleiter, der mit dem Sunny Island verbunden ist, mit Spannung versorgt. Anschließend schaltet die Phasenkopplung die beiden anderen Außenleiter zusammen. Wenn das öffentliche Stromnetz wieder zur Verfügung steht, trennt die Phasenkopplung die zusammengeschalteten Außenleiter. Ausschließlich der Außenleiter, der mit dem Sunny Island verbunden ist, wird bei der Aufschaltung auf das öffentliche Stromnetz nicht unterbrochen.

6 Planung der Montageorte

Folgende Produkte innerhalb der SMA Home Energy Solution mit Ersatzstromfunktion stellen Anforderungen an ihre jeweiligen Installationsorte, die bei der Planung zu berücksichtigen sind:

Sunny Island 4.4M / 6.0H / 8.0H mit:

- Batterie
- Batteriesicherung
- Automatische Umschaltvorrichtung mit Sunny Home Manager 2.0

Sunny Boy Smart Energy 3.6 / 4.0 / 5.0 / 6.0 / 8.0 / 9.0 mit:

- Batterie
- Ersatzstromversorgung und automatische Umschaltvorrichtung SMA Backup 1P
- Ersatzstromversorgung und automatische Umschaltvorrichtung SMA Backup 3P Kit

Sunny Tripower 5.0 / 6.0 / 8.0 / 10.0 Smart Energy mit:

- Batterie

So sollten bereits bei der Planung folgende Punkte betrachtet werden:

- Die Mindestabstände gegenüber Wänden, Gegenständen, SMA Produkten oder anderen technischen Geräten müssen realisierbar sein.
- Die Umgebungsbedingungen an den geplanten Einsatzorten müssen den an den Montageort gestellten Anforderungen der einzelnen Produkte entsprechen.
- Die maximalen Kabelwege und Funkreichweiten der genannten SMA Produkte untereinander und gegenüber anderen Geräten müssen realisierbar sein.
- Kabelquerschnitte und Leitermaterialien der vorgesehenen Kabel müssen den Anforderungen der genannten Produkte entsprechen.
- Der vorgesehene Batterieraum muss den Anforderungen des Batterieherstellers entsprechen.
- Nur beim Einsatz des Sunny Island mit einer Bleibatterie: Zwischen dem DC-Anschluss des Sunny Island und der Batterie muss eine Batteriesicherung installiert sein (für Anforderungen an die Batteriesicherung siehe Betriebsanleitung des Wechselrichters).

Links zu weiterführenden Informationen finden Sie unter www.SMA-Solar.com:

Sunny Home Manager 2.0	Betriebsanleitung
SMA Energy Meter	Installationsanleitung
SMA EV Charger	Betriebsanleitung
SUNNY ISLAND 4.0M / 6.0H / 8.0H	Betriebsanleitung
Sunny Boy Smart Energy 3.6 / 4.0 / 5.0 / 6.0 / 8.0 / 9.0	Betriebsanleitung
SMA Backup 1P (BU-SBSE-1P-50)	Betriebsanleitung
SMA Backup 3P Kit (BU-SBSE-3P-50)	Betriebsanleitung
SUNNY TRIPOWER 5.0 / 6.0 / 8.0 / 10.0 SMART ENERGY	Betriebsanleitung

Die Anforderungen an den Installationsort der automatischen Umschaltvorrichtung ergeben sich aus den Herstellerdokumentationen des Schaltschranks und der darin untergebrachten Komponenten.

Die Anforderungen an den Montageort der eingesetzten PV-Wechselrichter sind in den Anleitungen der PV-Wechselrichter aufgeführt.

7 Erläuterung verwendeter Begriffe

Begriff	Erläuterung
Eigenverbrauch	Produzierte PV-Leistung wird am Ort ihrer Erzeugung verbraucht. Der Eigenverbrauch setzt sich aus Direktverbrauch und Batterieladung zusammen.
Elektrische Zwischenspeicherung	Laden und Entladen einer Batterie als Maßnahme des Energiemanagements Die elektrische Zwischenspeicherung ermöglicht den Verbrauch von PV-Energie unabhängig vom Erzeugungszeitpunkt, z. B. abends oder bei schlechtem Wetter. Damit können auch zeitlich festgelegte Stromverbraucher mit PV-Energie betrieben werden.
Ersatzstromnetz	Teil eines Hausnetzes, der bei einem Netzausfall vom Ersatzstromsystem versorgt wird
Ersatzstromsystem	Ein Ersatzstromsystem versorgt während eines Netzausfalls Verbraucher mit Energie und eine vom öffentlichen Stromnetz getrennte PV-Anlage mit Spannung.
Netzparallelbetrieb	Der Netzparallelbetrieb ist eine von mehreren Betriebsarten einer PV-Anlage. Im Netzparallelbetrieb speist die PV-Anlage die erzeugte PV-Energie in das öffentliche Stromnetz ein. Im Netzparallelbetrieb sorgt der Batterie-Wechselrichter für die Optimierung von Eigenverbrauch oder Eigenversorgung.
PV-Anlage	Anlage, in der durch PV-Module ein Teil der Sonnenstrahlung in elektrische Energie umgewandelt wird. Die PV-Anlage besteht aus den PV-Modulen und mindestens einem PV-Wechselrichter.
Überbrückungszeit	Zeit vom Netzausfall bis zur Wiederkehr des öffentlichen Stromnetzes, die das Ersatzstromsystem überbrückt.
Umschalteneinrichtung (Automatische Umschalteneinrichtung mit Ersatzstromfunktion)	trennt bei Netzausfall das Ersatzstromnetz vom öffentlichen Stromnetz
Umschaltzeit	Zeit, in der das Ersatzstromsystem bei Netzausfall die Versorgung der elektrischen Verbraucher wiederherstellt
Zyklusfestigkeit	Merkmal für die Lebensdauer einer Batterie Die Zyklusfestigkeit gibt an, wie oft eine Batterie entladen und geladen werden kann, bevor die verfügbare Batteriekapazität einen bestimmten Wert unterschreitet (siehe Angaben des Batterieherstellers).

ENERGY
THAT
CHANGES



www.SMA-Solar.com

